

SHARP®

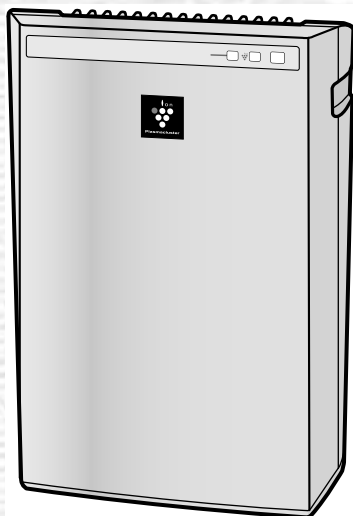
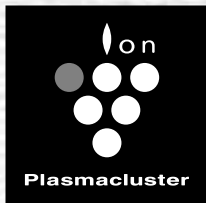

Typ wolnostojący
Volně stojící
Eraldiseisev tüüp
Laisvai stovintis
Brīva novietojuma tips
Voľne stojaca
Prosto stoječi
Hordozható típus

FU-Y30E

OCZYSZCZACZ POWIETRZA
INSTRUKCJA OBSŁUGI

POLSKI

ČISTIČKA VZDUCHU
NÁVOD K OBSLUZE

ČESKY

ÕHUPUHASTAJA
KASUTAMISJUHEND

EESTI

ORO VALYTUVAS
VALDYMO VADOVAS

LIETUVIŠKAI

GAISA ATTĪRĪTĀJS
LIETOŠANAS INSTRUKCIJA

LATVIĒŠU

ČISTIČKA VZDUCHU
NÁVOD NA POUŽITIE

SLOVENSKY

ČISTILNIKI ZRAKA
NAVODILA ZA UPORABO

SLOVENŠČINA

LÉGTISZTÍTÓ
HASZNÁLATI ÚTMUTATÓ

MAGYAR

Prosimy o przeczytanie poniższej informacji przed włączeniem nowego oczyszczacza powietrza

Niektóre składniki zapachu mogą być zatrzymane i oddzielane przez filtr, co może powodować, że w wydmuchiwym powietrzu pojawi się dodatkowy zapach. W zależności od miejsca eksploatacji oczyszczacza, zwłaszcza w warunkach o wiele trudniejszych niż domowe, zapach ten może być o wiele silniejszy niż należałoby się tego spodziewać. Jeśli zapach ten się utrzymuje, oznacza to, że filtr jest już zużyty i należy zakupić nowy.

UWAGA

- Opiswany oczyszczacz powietrza jest przeznaczony do usuwania z atmosfery w pomieszczeniu unoszących się drobin kurzu i cząstek będących źródłem zapachu, ale nie trujących gazów (np. tlenku węgla zawartego w dymie papierosowym). Jeśli w tym samym pomieszczeniu istnieją równocześnie źródła zapachu, oczyszczacz nie jest w stanie całkowicie usunąć zapachu z powietrza. (Dotyczy to np. materiałów konstrukcyjnych i zapachów pochodzących od zwierząt.)
- Podczas palenia tytoniu wskazane jest uchylenie okna, żeby ułatwić wentylację pomieszczenia.

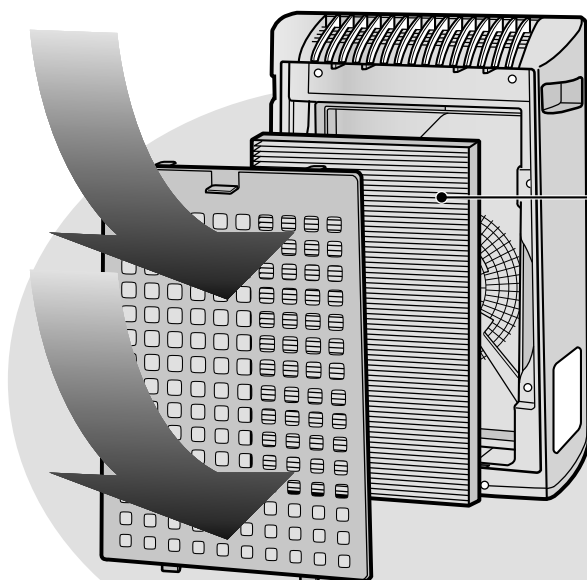

Zanieczyszczenia eliminowane za pomocą filtra

Filtr zatrzymujący kurz i pochłaniający zapachy

Kurz

pyłki, kurz, cząsteczki dymu papierosowego, sierść zwierząt

Zapachy

zapach dymu papierosowego, zapachy domowe (z toalety, odpadków żywności, od zwierząt itp.)

FUNKCJE

Technologia „Plasmacluster”

Technologia Plasmacluster wykorzystuje proces jonizacji gazu do wytwarzania i uwalniania do otoczenia takich samych dodatnich i ujemnych jonów, jakie spotykamy w warunkach naturalnych („jony Plasmacluster”).

Jest to opracowana przez firmę Sharp unikalna technologia oczyszczania powietrza, która usuwa i zobojętnia potencjalne alergeny zawarte w powietrzu, jak odchody i martwe szczątki roztoczy*¹, wirusy*², pleśń oraz bakterie*³. Jej skuteczność została potwierdzona przez niezależne organizacje japońskie i zagraniczne.

Jeśli w powietrzu pomieszczenia jest wysokie stężenie jonów Plasmacluster, zapach dymu papierosowego utrzymujący się w zasłonach lub kanałach zostanie usunięty w ciągu około 80 minut*⁴. Zapach potu w odzieży, która znajduje się bezpośredniego w strumieniu powietrza nawiewanego z urządzenia generującego jony Plasmacluster, zostanie zmniejszony do niewyczuwalnego poziomu w ciągu jednej nocy (około 6 godzin).

*¹ Graduate School of Advanced Sciences of Matter, Hiroshima University, Japonia
Pomiar oddziaływania na potencjalne alergeny znajdujące się w cząsteczkach powietrza (w pomieszczeniu o powierzchni 13 m²).

*² Retroscreen Virology, Ltd., Londyn, Wielka Brytania

Pomiar liczby usuniętych wirusów z powietrza w pojemniku o objętości 1 m³.

*³ Ishikawa Health Service Association, Japonia

Pomiar pleśni i bakterii zawartych w próbce powietrza (z pomieszczenia o powierzchni 13 m²).

*⁴ Japan Spinners Inspecting Foundation, Japonia

Ocena efektu pochłaniania zapachów z fragmentów tkaniny przepojonej nieprzyjemnym zapachem.

SPIS TREŚCI

ŚRODKI OSTROŻNOŚCI	PL-2
• OSTRZEŻENIA	PL-2
• OSTRZEŻENIA DOTYCZĄCE OBSŁUGI ...	PL-3
• WSKAZÓWKI DOTYCZĄCE INSTALACJI ...	PL-3
• FILTR	PL-3
NAZWY CZĘŚCI	PL-4
• WYŚWIETLACZ NA URZĄDZENIU GŁÓWNYM	PL-4
• WIDOK OD PRZODU	PL-4
• ELEMENTY ZESTAWU	PL-5
• WIDOK OD TYŁU	PL-5
PRZYGOTOWANIE DO PRACY	PL-6
• INSTALACJA FILTRA	PL-6
OBSŁUGA	PL-8
• OBSŁUGA URZĄDZENIA GŁÓWNEGO ...	PL-8
CZYSZCZENIE I KONSERWACJA	PL-9
• PANEL TYLNY	PL-9
• URZĄDZENIE GŁÓWNE	PL-9
• WSKAZÓWKI DOTYCZĄCE WYMIANY FILTRA	PL-10
ROZWIĄZYWANIE PROBLEMÓW	PL-11
DANE TECHNICZNE	PL-12

Dziękujemy za zakup oczyszczacza firmy SHARP. Prosimy o uważne zapoznanie się z niniejszą instrukcją obsługi. Przed przystąpieniem do korzystania z urządzenia należy koniecznie zapoznać się z ostrzeżeniami i wskazówkami zawartymi w części „Środki ostrożności”

Po przeczytaniu instrukcji zachowaj ją w dogodnym miejscu w celu ponownego wykorzystania.

ŚRODKI OSTROŻNOŚCI

Podczas korzystania z urządzeń elektrycznych należy przestrzegać podstawowych zasad bezpieczeństwa, do których należą, między innymi, następujące zalecenia:

OSTRZEŻENIA – Żeby zmniejszyć ryzyko porażenia prądem, pożaru i obrażeń osób znajdujących się w pobliżu:

- Przed przystąpieniem do korzystania z urządzenia należy uważnie przeczytać niniejszą instrukcję.
- Urządzenie należy podłączać wyłącznie do sieci o napięciu 220-240 V.
- **Nie korzystaj z urządzenia, jeżeli jest uszkodzony kabel zasilający lub wtyczka, albo gniazdko w ścianie jest obluzowane.**
- Regularnie usuwaj kurz z wtyczki sieciowej.
- **Do otworów wlotowych ani wylotowych nie wolno wsuwać palców ani żadnych innych obcych przedmiotów.**
- **Odłączając wtyczkę należy zawsze za nią trzymać. Nie wolno ciągnąć za kabel.**

Mogłoby to spowodować porażenie prądem i/lub pożar w wyniku zawarcia.

- **Nie wolno odłączać wtyczki mokrymi rękoma.**
- **Opisywanego urządzenia nie wolno używać w pobliżu urządzeń gazowych lub źródeł ognia.**
- **Jeśli urządzenie ma pozostawać przez dłuższy czas nieużywane lub przed przystąpieniem do czyszczenia urządzenia należy odłączyć wtyczkę od sieci elektrycznej.**

Żeby nie spowodować porażenia prądem w przypadku wadliwej izolacji lub pożaru w wyniku zawarcia.

- **Jeśli kabel zasilający jest uszkodzony, musi zostać wymieniony przez producenta lub pracownika autoryzowanego serwisu firmy Sharp. Pozwoli to uniknąć niebezpieczeństwa.**
- Nie wolno korzystać z urządzenia podczas stosowania w pomieszczeniu środków w aerozolu przeciwko owadom, a także w pomieszczeniach, w których znajdują się pozostałości smarów, żar, rozżarzony popiół papierosowy lub opary chemiczne ani w bardzo wilgotnych pomieszczeniach, takich jak łazienki.
- Podczas czyszczenia urządzenia należy zachować ostrożność. Silnie żrące środki mogą uszkodzić obudowę oczyszczacza.
- Naprawy opisywanego oczyszczacza mogą być przeprowadzane wyłącznie w autoryzowanych serwisach firmy Sharp. W przypadku konieczności przeprowadzenia naprawy, regulacji lub wystąpienia innych problemów prosimy o kontakt z najbliższym punktem serwisowym.
- Urządzenie to nie może być obsługiwane przez osoby (włącznie z dziećmi) z obniżonymi zdolnościami fizycznymi, zmysłowymi bądź umysłowymi, a także przez osoby bez doświadczenia i wiedzy na temat obsługi, chyba że dostały pozwolenie, bądź udzielono im instrukcji obsługi urządzenia przez osobę odpowiedzialną za ich bezpieczeństwo.

Dzieci powinny pozostawać pod opieką, aby nie bawiły się urządzeniem.

UWAGI – zakłócenia odbiorników radiowych i telewizyjnych

Jeśli opisywany oczyszczacz zakłóca pracę odbiorników radiowych i telewizyjnych, należy spróbować temu zapobiec, wykonując jedną lub więcej z poniższych czynności:

- Zmień kierunek lub przestaw antenę zakłócanego odbiornika.
- Zwiększ odległość pomiędzy opisywanym urządzeniem a odbiornikiem.
- Podłącz urządzenie do gniazdka elektrycznego w innym obwodzie niż ten, do którego podłączony jest odbiornik.
- Poproś o pomoc sprzedawcę lub doświadczonego technika.

ŚRODKI OSTROŻNOŚCI

OSTRZEŻENIA DOTYCZĄCE OBSŁUGI

- Nie wolno blokować otworów wlotowych ani wylotowych.
- Nie wolno korzystać z opisywanego urządzenia w pobliżu ani na gorących obiektach, takich jak piece lub grzejniki, a także w miejscach, w których urządzenie byłoby narażone na działanie pary.
- Podczas wykorzystywania urządzenia nie wolno go demontować.
- **Przenosząc urządzenie należy trzymać za uchwyty po obu stronach.**
Trzymanie za tylny panel podczas przenoszenia oczyszczacza może spowodować odłączenie się panelu, upuszczenie urządzenia i obrażenia ciała.
- **Nie wolno włączać oczyszczacza bez prawidłowo zainstalowanego filtra.**
- **Nie wolno myć i ponownie używać filtra.**
Nie tylko nie poprawi to jego wydajności, ale również może spowodować porażenie prądem lub uszkodzenie oczyszczacza.
- **Obudowę oczyszczacza wolno czyścić wyłącznie przy pomocy miękkiej ściereczki.**
Powierzchnia oczyszczacza mogłaby zostać zniszczona lub uszkodzona.
Ponadto mogłoby to doprowadzić do uszkodzenia czujników urządzenia.

WSKAZÓWKI DOTYCZĄCE INSTALACJI

- Podczas pracy urządzenie należy ustawić w odległości co najmniej 2 metrów od urządzeń wykorzystujących fale radiowe, takich jak telewizory, odbiorniki radiowe czy zegary sterowane radiem, ponieważ oczyszczacz mógłby zakłócać ich pracę.
- **Należy unikać ustawiania oczyszczacza w miejscach, w których zasłony, firanki itp. dotykałyby otworu wlotowego lub wylotowego.**
Zasłony, firanki itp. mogłyby ulec zanieczyszczeniu lub spowodować uszkodzenie urządzenia.
- **Należy unikać ustawiania oczyszczacza w miejscach, narażonych na częste skraplanie wody z powodu znacznych zmian temperatury.**
(Jeśli jest to nieuniknione, przed włączeniem urządzenia należy odczekać przynajmniej 1 godzinę.)
(Z urządzenia należy korzystać przy temperaturze w pomieszczeniu pomiędzy 0-35°C.)
- **Oczyszczacz należy ustawić na stabilnej powierzchni w miejscu zapewniającym odpowiednią cyrkulację powietrza.**
Ustawienie urządzenia na podłodze pokrytej grubym dywanem może spowodować, że będzie ono nieznacznie wibrować.
- **Nie wolno instalować oczyszczacza w miejscach, w których gromadzi się sadza, takich jak kuchnie.**
Mogłoby to spowodować uszkodzenie powierzchni obudowy
- **Urządzenie musi się znajdować w odległości co najmniej 60 cm od sufitu i ścian.**
Ściana za wylotem powietrza mogłaby z czasem ulec zanieczyszczeniu. Korzystając z urządzenia przez dłuższy czas w tym samym miejscu, należy zabezpieczyć ścianę arkuszem linoleum itp., żeby ochronić ją przed zanieczyszczeniami. Dodatkowo należy regularnie czyścić ścianę.

FILTR

- Z filtrem należy postępować zgodnie ze wskazówkami zamieszczonymi w niniejszej instrukcji obsługi. Należy stosować wyłącznie filtry przeznaczone do tego urządzenia.

NAZWY CZĘŚCI

WYŚWIETLACZ NA URZĄDZENIU GŁÓWNYM

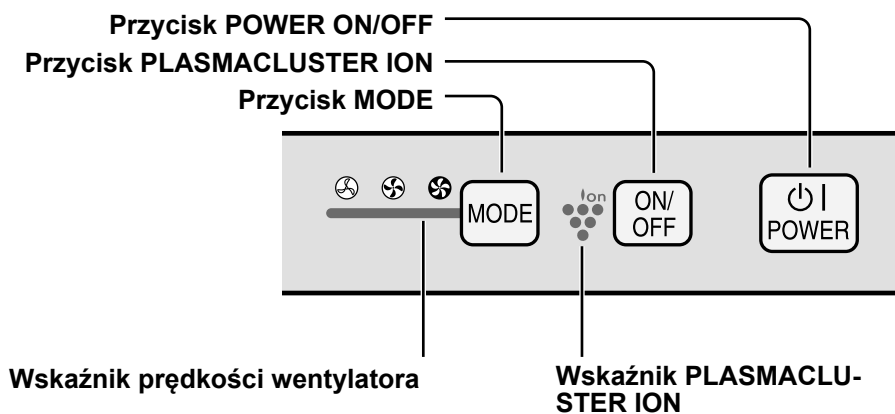

WIDOK OD PRZODU

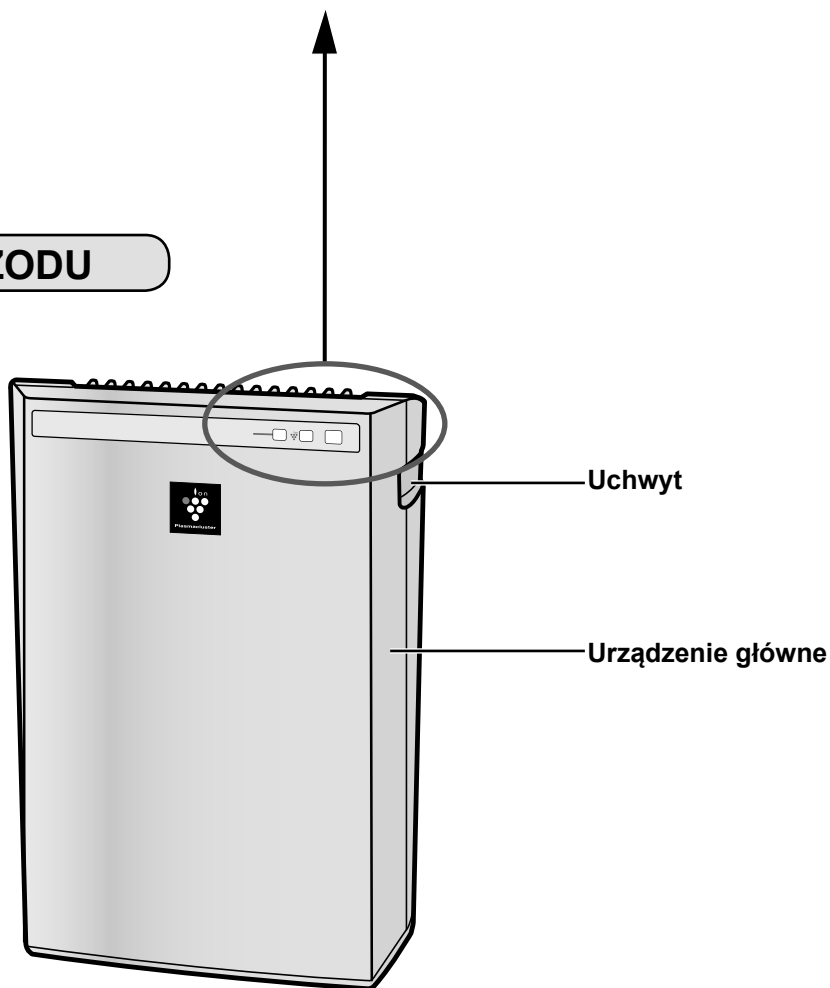

ELEMENTY ZESTAWU

- Instrukcja obsługi

WIDOK OD TYŁU

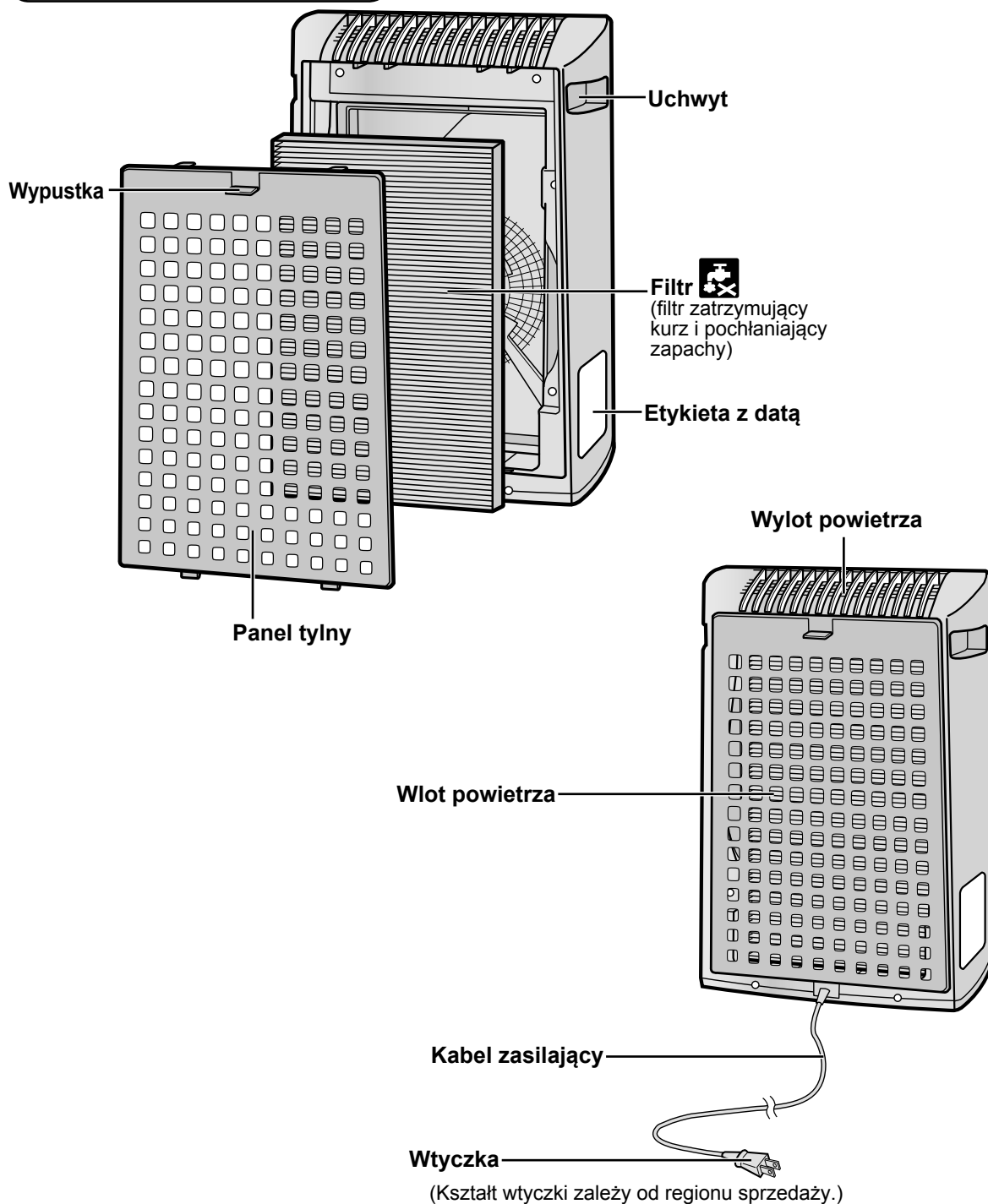

INSTALACJA FILTRA

W celu utrzymania filtrów we właściwym stanie, w fabrycznie nowych urządzeniach są one instalowane w plastikowych torebkach. Przed włączeniem oczyszczacza należy wyjąć filtr z torebki.

1 Demontaż filtra

- 1 Zdejmij panel tylny.
Pociągnij za wypustkę na górze panelu tylnego.

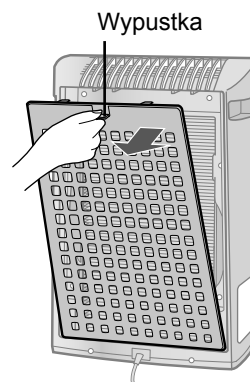

- 2 Wyjmij filtr z plastikowej torebki.

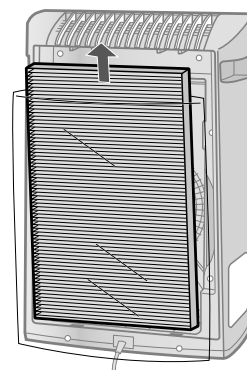

2 Instalacja filtra

- 1 Zainstaluj filtr w urządzeniu głównym.
Nie wolno instalować filtra odwrotną stroną, ponieważ oczyszczacz mógłby nie działać prawidłowo.

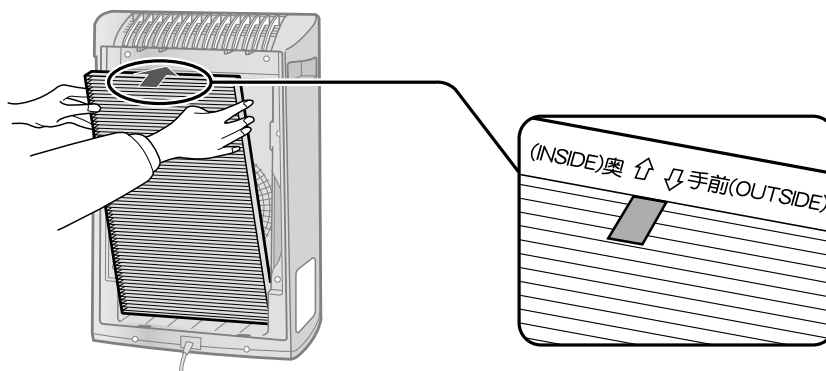

2 Zamontuj panel tylny na urządzeniu głównym.

Dociskaj, dopóki panel nie zostanie zablokowany na miejscu (powinno być słychać odgłos kliknięcia).

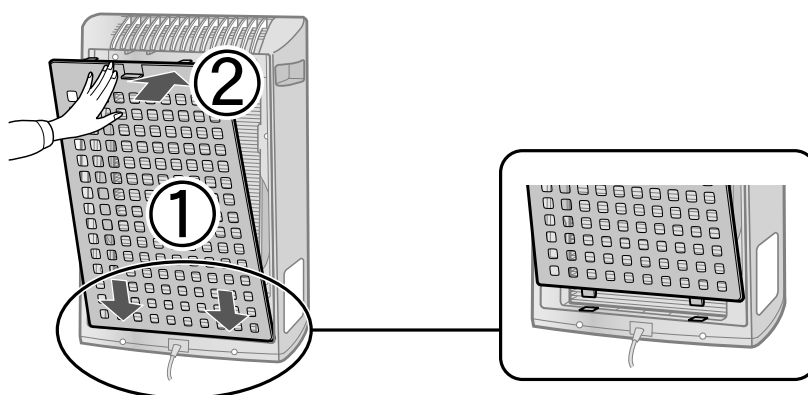

3 Wpisz datę początku eksploatacji filtra na etykiecie.

Na podstawie wpisanej daty można określić kolejny termin wymiany.

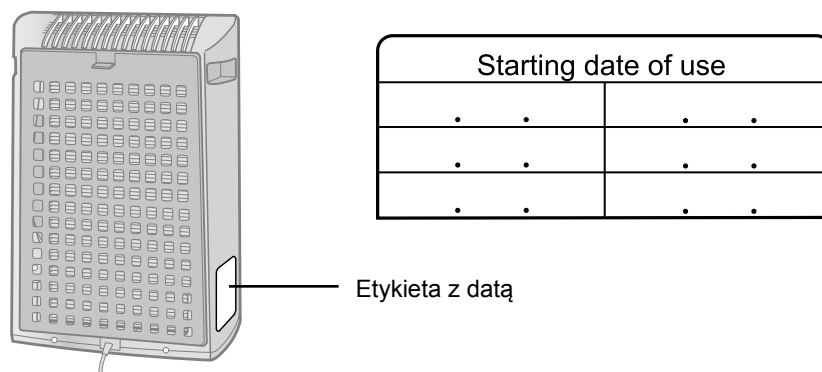

OBSŁUGA URZĄDZENIA GŁÓWNEGO

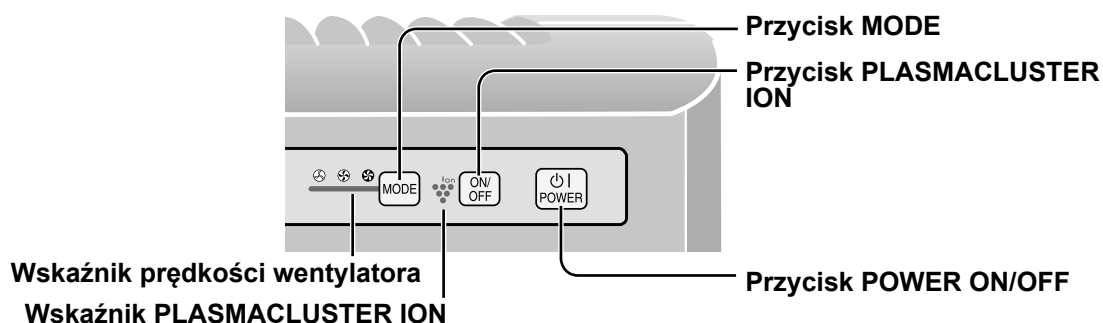

Przycisk POWER ON/OFF

- Naciśnij ten przycisk, żeby włączyć (krótki dźwięk) lub wyłączyć oczyszczacz (długi dźwięk).
- Zacznie świecić lub wyłączy się wskaźnik PLASMACLUSTER i wskaźnik prędkości wentylatora.
- Jeśli od poprzedniego użycia oczyszczacz nie był odłączany od sieci elektrycznej, uruchomi się w ostatnio wybranym trybie pracy.



Przycisk MODE

- Naciskając przycisk MODE, ustaw żądaną prędkość wentylatora. Wskaźniki pokażą aktualnie ustawioną prędkość wentylatora.
- Tryb pracy można przełączać w sposób pokazany poniżej.

Ustawienie LOW

Oczyszczacz pracuje cicho pobierając minimalną ilość powietrza.

Ustawienie MEDIUM

Oczyszczacz pracuje ze średnią prędkością wentylatora.

Ustawienie MAX

Oczyszczacz pracuje z maksymalną prędkością wentylatora.



Przycisk PLASMACLUSTER ION

Naciśnij przycisk PLASMACLUSTER ION, żeby włączyć lub wyłączyć tryb Plasmacluster. Jeśli tryb Plasmacluster zostanie włączony, zaświeci się wskaźnik PLASMACLUSTER (niebieski).

CZYSZCZENIE I KONSERWACJA

W celu utrzymania opisywanego oczyszczacza w odpowiednim stanie należy regularnie czyścić cały oczyszczacz wraz z filtrem.

Przystępując do czyszczenia, należy koniecznie odłączyć kabel zasilający od sieci elektrycznej. W żadnym wypadku nie wolno chwytać za wtyczkę mokrymi rękoma. Mogłoby to spowodować porażenie prądem i/lub inne obrażenia ciała.

PANEL TYLNY

Częstotliwość Gdy na urządzeniu zbierze się kurz lub co 2 miesiące

Ostrożnie przy pomocy odkurzacza usuń kurz z panelu tylnego.

Jeśli panel tylny jest silnie zabrudzony

- 1 W przypadku silnych zanieczyszczeń panel tylny należy namoczyć w wodzie z dodatkiem łagodnego środka do mycia naczyń (przez około 10 minut). Nie wolno zbyt mocno szorować panelu tylnego.
- 2 Wypłucz kilkakrotnie panel tylny czystą wodą, żeby usunąć pozostałości roztworu.
- 3 Usuń nadmiar wody.

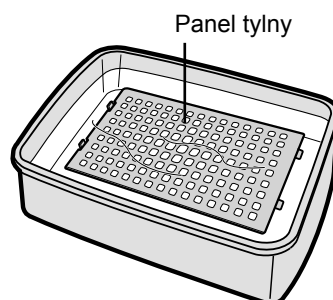
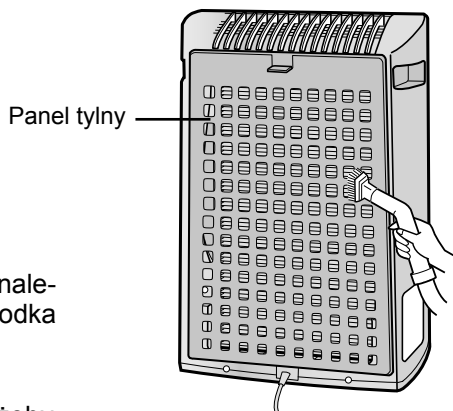

URZĄDZENIE GŁÓWNE

Częstotliwość Gdy na urządzeniu zbierze się kurz lub co miesiąc

Żeby zapobiec powstawaniu silnych zanieczyszczeń, należy regularnie czyścić powierzchnię urządzenia. Starsze zanieczyszczenia będzie trudno usunąć.

Używaj suchej, miękkiej ściereczki

Do usuwania trudnych plam lub zanieczyszczeń należy użyć miękkiej ściereczki zwilżonej w ciepłej wodzie.

Nie wolno używać lotnych substancji

Benzyna, rozcieńczalnik, proszki do szorowania itp. uszkodzą powierzchnię.

Nie wolno używać detergentów

Detergenty mogłyby uszkodzić oczyszczacz.

CZYSZCZENIE I KONSERWACJA

WSKAZÓWKI DOTYCZĄCE WYMIANY FILTRA

Częstotliwość wymiany filtra zależy od warunków w miejscu eksploatacji, stopnia wykorzystania i sposobu ustawienia urządzenia.

Jeśli kurz lub przykry zapach się utrzymują, należy wymienić filtr.

(Patrz „Prosimy o przeczytanie poniższej informacji przed włączeniem nowego oczyszczacza powietrza”.)

Wskazówki dotyczące częstotliwości wymiany filtrów

- Żywotność filtra i częstotliwość wymiany ustalono na podstawie warunków panujących w pomieszczeniu, w którym wypalanych jest 5 papierosów dziennie, a wydajność zatrzymywania kurzu i usuwania przykrych zapachów jest zmniejszona o połowę w stosunku do wydajności nowego filtra.

Zaleca się częstszą wymianę filtra, jeśli urządzenie pracuje w warunkach o wiele trudniejszych niż domowe.

• Filtr	Po dwóch latach od otwarcia
---------	-----------------------------

WYMIANA FILTRA

- 1** Wskazówki dotyczące wymiany filtra znajdziesz na stronach PL-6 i PL-7.
- 2** Wpisz datę początku eksploatacji filtra na etykiecie.

Zapasowy filtr

Model: FZ-Y30SFE

- Filtr: 1 sztuka

W sprawie zakupu nowego filtra należy porozumieć się ze sprzedawcą urządzenia.

Usuwanie zużytego filtra

Zużyty filtr należy usunąć zgodnie z lokalnymi przepisami dotyczącymi usuwania odpadów.

Materiały zastosowane w filtrze:

- Filtr: polipropylen
- Rama: poliester
- Pochłaniacz zapachów: węgiel aktywowany

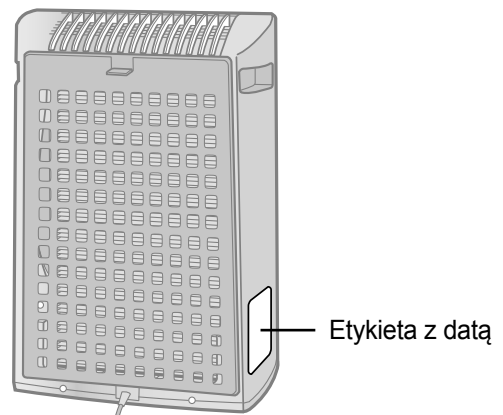

ROZWIĄZYWANIE PROBLEMÓW

Przed wezwaniem serwisu prosimy o zapoznanie się z poniższą tabelą, ponieważ problem może nie być wynikiem uszkodzenia oczyszczacza.

OBJAW	ROZWIĄZANIE (brak usterki)
Zapachy i dym nie są skutecznie usuwane.	<ul style="list-style-type: none">• Wyczyść lub wymień filtr, jeśli jest silnie zanieczyszczony. (patrz strony PL-9 i PL-10)
Podczas pracy urządzenia słychać stuki lub trzaski.	<ul style="list-style-type: none">• Trzaski i stuki mogą być słyszalne, gdy urządzenie wytwarza jony.
Wydmuchiwane powietrze ma nieobojętny zapach.	<ul style="list-style-type: none">• Sprawdź, czy filtr nie jest silnie zanieczyszczony. Wymień filtr.• Oczyszczacze powietrza z generatorem Plasmacluster emitują niewielką ilość ozonu, który może być źródłem zapachu. Stężenie ozonu jest niewielkie i mieści się w zakresie obowiązujących norm bezpieczeństwa.

DANE TECHNICZNE

Model		FU-Y30E		
Źródło zasilania		220-240 V, 50/60Hz		
Ustawienie prędkości wentylatora	Regulacja prędkości wentylatora	MAX	MED	LOW
	Moc znamionowa	49 W	32 W	23 W
	Prędkość wentylatora	180 m ³ /godz.	120 m ³ /godz.	60 m ³ /godz.
Zalecana powierzchnia pomieszczenia		~21 m ² *1		
Zalecana powierzchnia pomieszczenia, w którym można uzyskać wysoką koncentrację jonów Plasmacluster		~13 m ² *2		
Długość kabla zasilającego		2,0 m		
Wymiary		356 mm (szer.) x 180 mm (gł.) x 510 mm (wys.)		
Ciężar		5,0 kg		

- *1 Podana zalecana powierzchnia pomieszczenia dotyczy przypadku, gdy wentylator pracuje z maksymalną szybkością.
• Oznacza przestrzeń, z której określoną ilość cząstek kurzu można usunąć w ciągu 30 minut (JEM1467).
- *2 Powierzchnia pomieszczenia, w którym można zmierzyć stężenie wyemitowanych do otoczenia jonów w liczbie około 7.000 jonów na centymetr sześcienny, w pobliżu środka pomieszczenia (na wysokości około 1,2 m od podłogi), gdy wentylator pracuje z maksymalną szybkością, a urządzenie główne zostało zainstalowane w pobliżu ściany.

Pobór mocy w trybie czuwania

Gdy urządzenie jest podłączone do sieci elektrycznej pobiera w trybie czuwania około 1,0 W w celu zasilania układów elektronicznych. Żeby zapobiec zbędnemu zużyciu energii, należy odłączać urządzenie od sieci elektrycznej, jeśli nie jest używane.

Klasa filtra HEPA określona normą EN1822 to H10.



Uwaga: Państwa produkt oznaczony jest tym symbolem. Oznacza to, że zużytego sprzętu elektrycznego i elektronicznego nie należy łączyć z odpadami z gospodarstw domowych. Dla tego typu produktów istnieje odrębny system zbiórki odpadów.

A. Informacje dla użytkowników (prywatne gospodarstwa domowe) dotyczące usuwania odpadów

1. W krajach Unii Europejskiej

Uwaga: Jeśli chcą Państwo usunąć to urządzenie, prosimy nie używać zwykłych pojemników na śmieci!

Zużyty sprzęt elektryczny i elektroniczny należy usuwać oddzielnie, zgodnie z wymogami prawa dotyczącymi odpowiedniego przetwarzania, odzysku i recyklingu zużytego sprzętu elektrycznego i elektronicznego.

Po wdrożeniu przepisów unijnych w Państwach Członkowskich prywatne gospodarstwa domowe na terenie krajów UE mogą bezpłatnie* zwracać zużyty sprzęt elektryczny i elektroniczny do wyznaczonych punktów zbiórki odpadów.

W niektórych krajach* można bezpłatnie zwrócić stary produkt do lokalnych punktów sprzedaży detalicznej pod warunkiem, że zakupią Państwo podobny nowy produkt.

*) W celu uzyskania dalszych informacji na ten temat należy skontaktować się z lokalnymi władzami.

Jeśli zużyty sprzęt elektryczny i elektroniczny jest wyposażony w baterie lub akumulatory, należy je usunąć oddzielnie, zgodnie z wymogami lokalnych przepisów.

Jeśli ten produkt zostanie usunięty we właściwy sposób, pomogą Państwo zapewnić, że odpady zostaną poddane przetworzeniu, odzyskowi i recyklingowi, a tym samym zapobiec potencjalnym negatywnym skutkom dla środowiska naturalnego i zdrowia ludzkiego, które w przeciwnym razie mogłyby mieć miejsce na skutek niewłaściwej obróbki odpadów.

2. Kraje pozaunijne

Jeśli chcą Państwo pozbyć się produktu, należy skontaktować się z władzami lokalnymi i uzyskać informacje na temat prawidłowej metody usunięcia produktu.

B. Informacje dla użytkowników biznesowych dotyczące usuwania odpadów.

1. W krajach Unii Europejskiej

W przypadku gdy produkt używany jest do celów handlowych i zamierzają go Państwo usunąć:

Należy skontaktować się z dealerem firmy SHARP, który poinformuje o możliwości zwrotu wyrobu. Być może będą Państwo musieli ponieść koszty zwrotu i recyklingu produktu. Produkty niewielkich rozmiarów (i w małych ilościach) można zwrócić do lokalnych punktów zbiórki odpadów.

2. Kraje pozaunijne

Jeśli chcą Państwo usunąć ten produkt, należy skontaktować się z władzami lokalnymi i uzyskać informacje na temat prawidłowej metody jego usunięcia.

Pročtěte si tuto příručku před zahájením obsluhy své nové čističky vzduchu

Některé pachy absorbovány filtrem se mohou rozložit, vyloučit přes odvod vzduchu a způsobit další pachy. V závislosti na prostředí, ve kterém se přístroj používá, především když se výrobek používá v prostředích podstatně horších než je běžné používání v domácnosti, mohou být tyto pachy v krátkém čase intenzivnější než by se očekávalo.

V takovém případě doporučujeme nákup volitelného náhradního filtru.

POZNÁMKA

- Čistička vzduchu je navržena tak, aby odstraňovala prach a pachy rozptýlené ve vzduchu, ale ne škodlivé plyny (například oxid uhelnatý obsažený v cigaretovém kouři). Nachází-li se zdroj zápachu stále v místnosti, čistička vzduchu nemůže pach odstranit úplně (například pachy ze stavebních materiálů a pachy zvířat).
- Když kouříte, doporučujeme vám na chvíli trochu otevřít okno, abyste zabezpečili ventilaci.

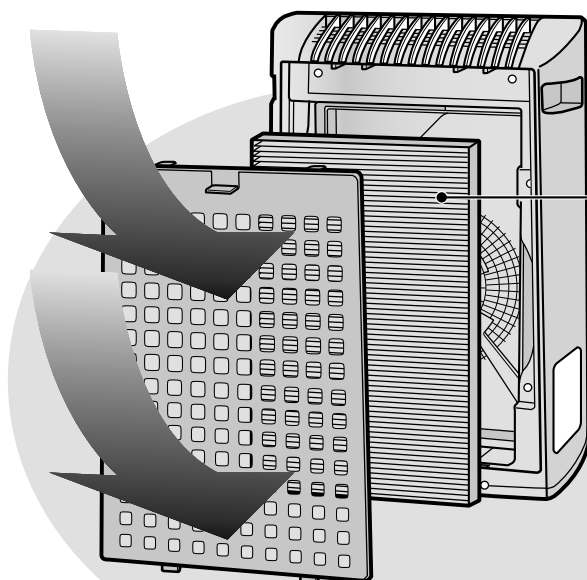

Odstranitelné filtrem

Sběr prachu / dezodori-zační filtr

Prach

pyl, prach, částičky cigaretového kouře, pach zvířat

Pach

pach cigaretového kouře, pach v domácnosti (záchod / odpadky / zvíře, apod.)

FUNKCE

Technologie „Plasmacluster“

Technologie Plasmacluster používá plazmový výboj k produkci a uvolňování stejných pozitivních a negativních ionů jako jsou ty, které se nachází v přírodě („iony Plasmacluster“).

Toto je unikátní technologie čištění vzduchu od společnosti SHARP CORPORATION na rozložení a deaktivaci potenciálních alergenů, jako jsou fekální látky nebo těla vzduchových roztočů*¹, virů*², plísni a bakterií*³ rozptýlených ve vzduchu a byla otestována nezávislými organizacemi v Japonsku, ale i v zámoří.

Je-li ve vzduchu vysoká koncentrace ionů Plasmacluster, odstraní se pach cigaretového kouře zachyceného v záclonách nebo pohovkách asi za 80 minut*⁴, a když zavěsíte oblečení na místo vystavené přímému působení přístroje generujícího iony Plasmacluster, pach potu se za jednu noc (asi 6 hodin) sníží na téměř nepatrnou úroveň.

*1 Graduate School of Advanced Sciences of Matter, Hiroshima University, Japonsko
Měření účinku na potenciální alergeny vzduchových roztočů v (13 m²)

*2 Retroscreen Virology, Ltd., London, UK
Měření množství virů odstraněných ze vzduchu v krabici s objemem 1 m³

*3 Ishikawa Health Service Association, Japonsko
Měření plísni a bakterií ve vzduchu se vzorkem vzduchu (13 m²)

*4 Japan Spinners Inspecting Foundation, Japonsko
Odhad dezodorizačního efektu na pachové částičky v oblečení

OBSAH

DŮLEŽITÉ BEZPEČNOSTNÍ POKYNY	CZ-2
• VÝSTRAHA	CZ-2
• UPOZORNĚNÍ VZTAHUJÍCÍ SE K PROVOZU	CZ-3
• POKYNY K INSTALACI	CZ-3
• SMĚRNICE TÝKAJÍCÍ SE FILTRU	CZ-3
NÁZVY ČÁSTÍ	CZ-4
• DISPLEJ HLAVNÍ JEDNOTKY	CZ-4
• ILUSTRAČNÍ DIAGRAM	CZ-4
• OBSAHUJE	CZ-5
• ZADNÍ ČÁST	CZ-5
PŘÍPRAVA	CZ-6
• INSTALACE FILTRU	CZ-6
PROVOZ	CZ-8
• PROVOZ HLAVNÍ JEDNOTKY	CZ-8
PÉČE A ÚDRŽBA	CZ-9
• ZADNÍ PANEL	CZ-9
• JEDNOTKA	CZ-9
• POKYNY K VÝMĚNĚ FILTRU	CZ-10
ŘEŠENÍ PROBLÉMŮ	CZ-11
TECHNICKÉ ÚDAJE	CZ-12

Děkujeme vám za zakoupení čističky vzduchu od společnosti SHARP. Přečtěte si, prosím, pozorně tento návod kvůli informacím o správném používání. Před použitím tohoto výrobku si prosím přečtěte část: „Důležité bezpečnostní pokyny“.

Po přečtení tento návod uschovejte na dostupném místě, abyste do něj mohli nahlédnout i v budoucnu.

DŮLEŽITÉ BEZPEČNOSTNÍ POKYNY

Při používání elektrických zařízení byste měli dodržovat základní bezpečnostní opatření, mimo jiné:

VÝSTRAHA – pro snížení nebezpečí zkratu, požáru, nebo poranění:

- Před použitím přístroje si přečtete všechny pokyny.
- Používejte jen zásuvku s napětím 220 – 240 voltů.
- **Přístroj nepoužívejte, jsou-li napájecí kabel nebo zástrčka poškozené, nebo je-li připojení k elektrické zásuvce uvolněné.**
- Ze zástrčky odstraňujte pravidelně prach.
- **Do přívodu ani vývodu vzduchu ventilace nedávejte prsty ani jiné cizí předměty.**
- **Při vytahování zástrčky vždy uchopte zástrčku a nikdy netahejte za kabel.**
Mohlo by to způsobit elektrický výboj a/nebo požár vlivem zkratu.
- **Nevytahujte zástrčku mokřýma rukama.**
- **Nepoužívejte přístroj v blízkosti plynových zařízení ani ohnišť.**
- **Před čistěním přístroje a v případě, že jej déle nebudete používat, jej odpojte z elektrické zásuvky.**
Jinak může vlivem zkratu dojít k elektrickému výboji (kvůli špatné izolaci) a/nebo požáru.
- **Je-li napájecí kabel poškozen, může ho vyměnit pouze výrobce, jeho servisní technik, autorizované servisní středisko společnosti Sharp nebo kvalifikovaná osoba, aby se zabránilo nebezpečí.**
- Přístroj nepoužívejte, když používáte aerosolové insekticidy, ani v místnostech, kde jsou ve vzduchu zbytky oleje, kadidla, jiskry od zapálených cigaret, chemické výpary, ani na místech, kde je vysoká vlhkost, jako například v koupelnách.
- Při čištění přístroje si dávejte pozor. Korosivní čisticí prostředky mohou poškodit zevnějšek přístroje.
- Servis této čističky vzduchu může vykonávat jen autorizované servisní středisko společnosti Sharp. Při výskytu problémů, potřebě nastavení nebo opravy kontaktujte nejbližší servisní středisko.
- Tento přístroj není určen k používání osobami (včetně dětí) se sníženými fyzickými, smyslovými nebo mentálními schopnostmi, nebo nedostatkem zkušeností a znalostí, pokud na ně nedohlíží osoba zodpovědná za jejich bezpečnost, nebo pokud jim tato osoba nedala pokyny ohledně používání.
Na děti je potřeba dohlížet, aby se zaručilo, že si se zařízením nebudou hrát.

POZNÁMKA – rušení rádia nebo televizoru

Pokud tato čistička vzduchu způsobí rušení příjmu rádia nebo televize, pokuste se opravit rušení jedním nebo více následujícími opatřeními:

- Přeorientujte nebo přemístěte příjmovou anténu.
- Zvyšte vzdálenost mezi přístrojem a radiovým/televizním přijímačem.
- Připojte zařízení do zásuvky v jiném okruhu než je ten, do kterého je zapojený přijímač.
- Vyhledejte pomoc u prodejce nebo zkušeného radiového/televizního technika.

DŮLEŽITÉ BEZPEČNOSTNÍ POKYNY

UPOZORNĚNÍ VZTAHUJÍCÍ SE K PROVOZU

- Neblokujte vstupní a/nebo výstupní otvory ventilace.
- Nepoužívejte přístroj u ani na horkých předmětech, jako jsou například sporáky nebo ohřívače, ani tam, kde mohou přijít do kontaktu s párou.
- Během provozu přístroj nepokládejte.
- **Při přenášení přístroje jej vždy držte pomocí držadel nacházejících se na obou stranách.**
Držením zadního panelu během přenášení přístroje byste mohli způsobit jeho demontáž, spadnutí přístroje a mohli byste se tak poranit.
- **Neuvádějte přístroj do chodu bez filtru.**
- **Neumývejte ani opětovně nepoužívejte filtr.**
Nejenom, že tím nezlepšíte výkon filtru, ale můžete tak způsobit úraz elektrickým proudem nebo poruchu.
- **Zevnějšek čistěte jen jemným hadříkem.**
Mohli byste jimi poškodit povrch přístroje nebo by mohl prasknout.
Taky by vlivem toho nemusely senzory pracovat správně.

POKYNY K INSTALACI

- **Během provozu přístroje jej položte nejméně 2 m od zařízení využívajících elektrické vlny, jako jsou například televizory, rádia nebo vlnové hodiny.**
- **Vyhnete se místům, na kterých se mohou dostat do kontaktu s přívodem nebo vývodem vzduchu ventilace záclony a pod.**
Záclony apod. se mohou zašpinit nebo se může vyskytnout porucha.
- **Vyhnete se místům, kde bude přístroj vystaven kondenzaci vlivem velkých teplotních změn.**
(Nedá-li se tomu zabránit, nechte přístroj před jeho zapnutím asi jednu hodinu stát.)
(Používejte ve vhodných podmínkách mezi 0 a 35 °C v místnosti.)
- **Umístěte na stabilní povrch s dostatečnou cirkulací vzduchu.**
Když přístroj umístíte na oblast s hrubou kobercovou plochou, může mírně vibrovat.
- **Přístroj neinstalujte, pokud existuje riziko zanesení sazí, jako např. v kuchyni a pod.**
Mohl by tím prasknout povrch přístroje..
- **Dodržujte odstup od stěny asi 60 cm.**
Časem se může stěna, která je za výfukem ventilace, zašpinit. Pokud tento přístroj používáte delší dobu na tom samém místě, použijte vinylovou pokrývku nebo něco podobného, aby se stěna nezašpinila. Kromě toho stěnu pravidelně čistěte.

SMĚRNICE TÝKAJÍCÍ SE FILTRU

- Postupujte podle pokynů v tomto návodu, abyste se správně starali o filtry a abyste je dobře udržovali.
Používejte pouze filtry určené k použití s tímto přístrojem.

NÁZVY ČÁSTÍ

DISPLEJ HLAVNÍ JEDNOTKY

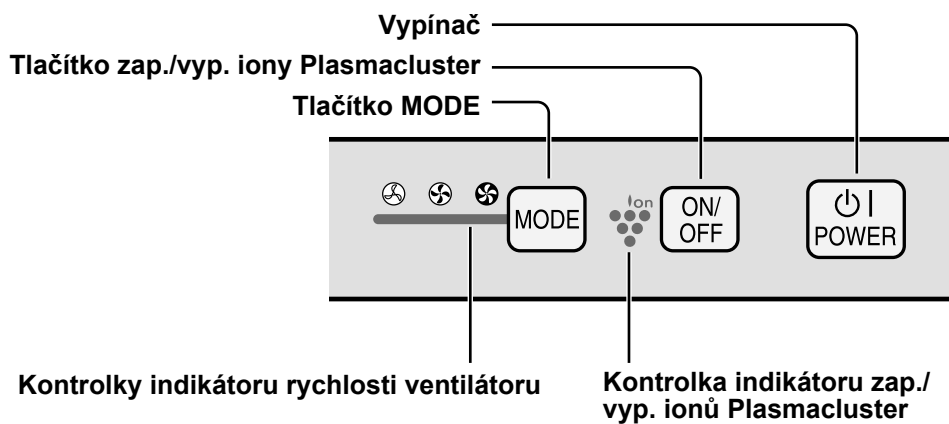

ILUSTRÁČNÍ DIAGRAM

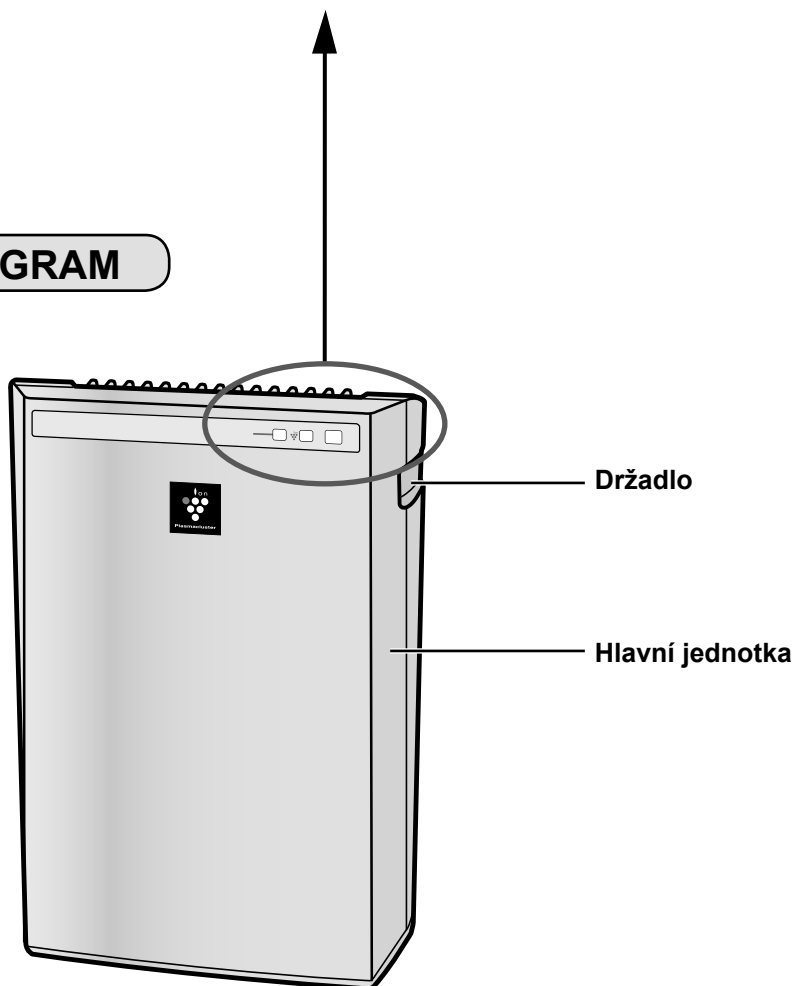

OBSAHUJE

- Návod k obsluze

ZADNÍ ČÁST

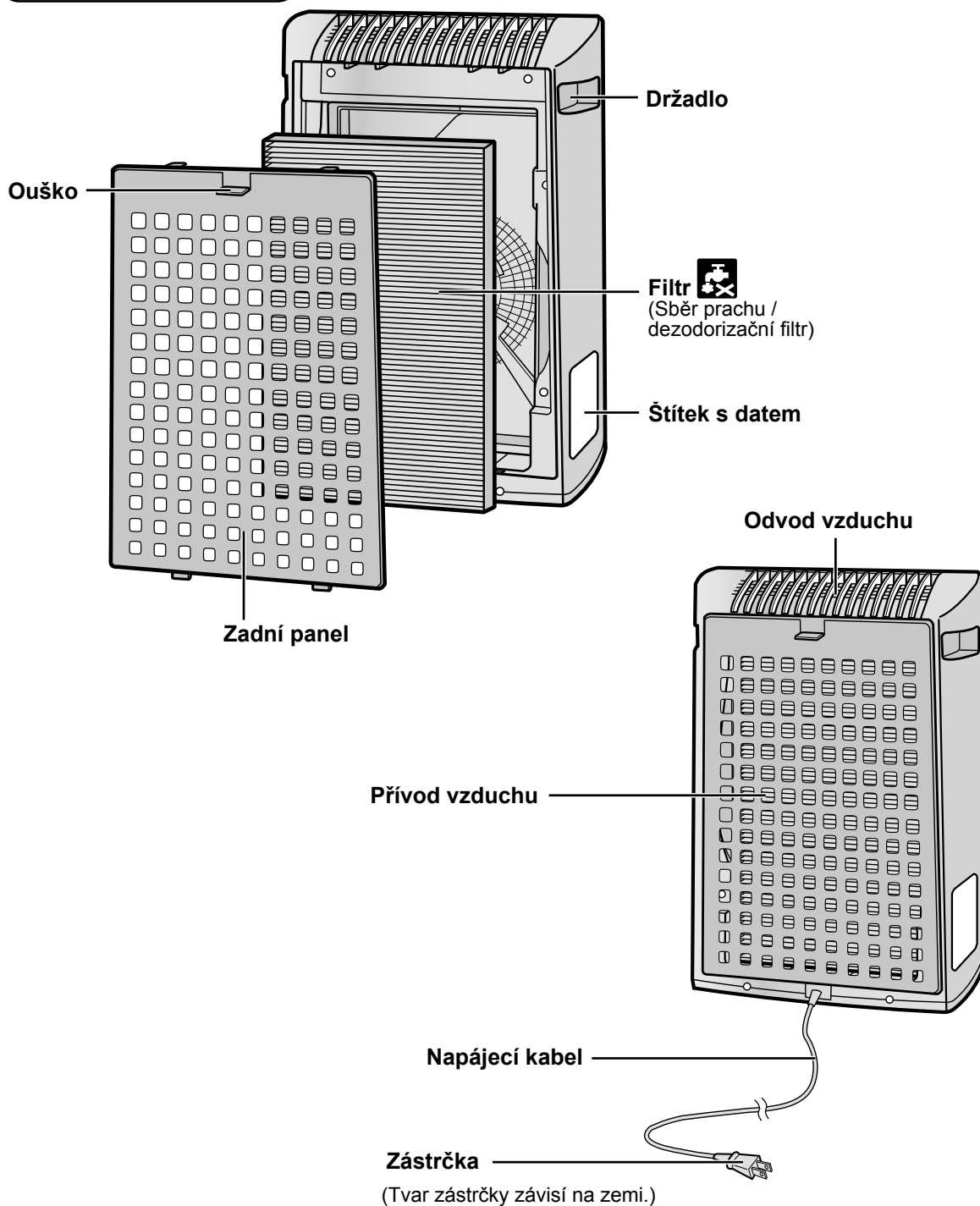

INSTALACE FILTRU

K udržení kvality filtru je instalován v hlavní jednotce a zabalen v umělohmotném sáčku. Nezapomeňte před prvním použitím přístroje vyjmout filtr z umělohmotného sáčku.

1 Vyjmutí filtru

- 1 **Odstraňte zadní panel.**
Zatáhněte za ouško v horní části zadního panelu.

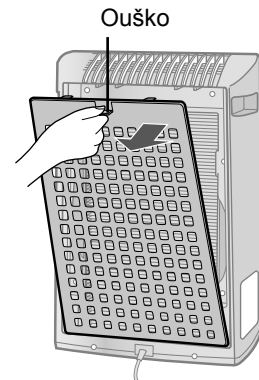

- 2 **Odstraňte filtr z umělohmotného sáčku.**

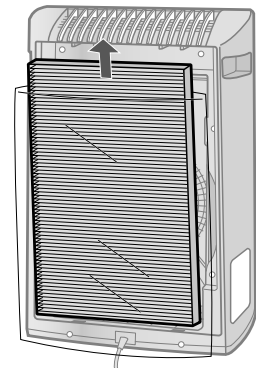

2 Instalace filtru

- 1 **Vložte filtr do hlavní jednotky.**
Neinstalujte filtr v opačném směru, jinak stroj nebude pracovat správně.

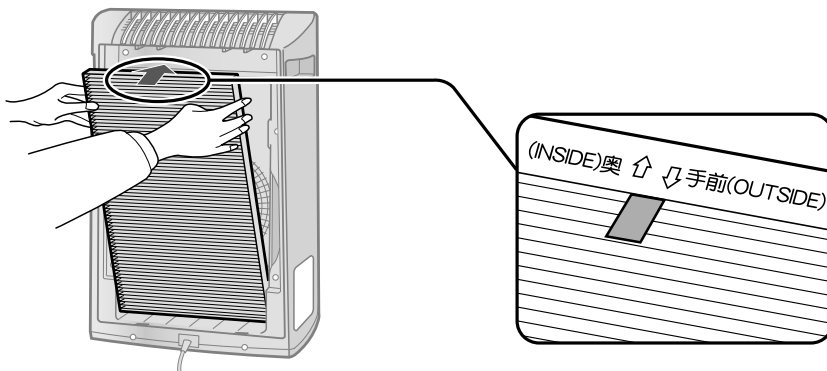

- 2** Dejte opět zadní panel na hlavní jednotku.
Zatlačte, dokud nezapadne s cvaknutím na své místo.

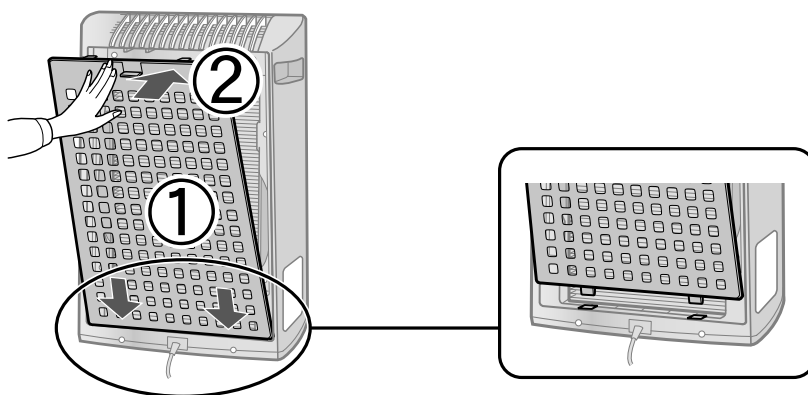

- 3** Vyplňte na štítku s datem počáteční datum používání.
Datum použijte jako pomůcku k zjištění, kdy byste měli vyměnit filtr.

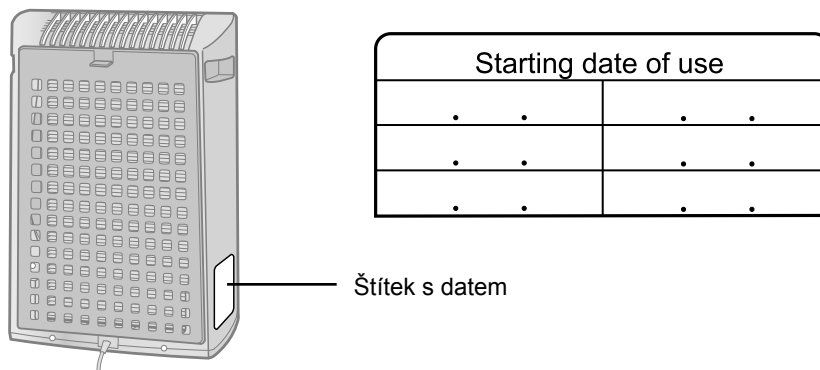

PROVOZ HLAVNÍ JEDNOTKY

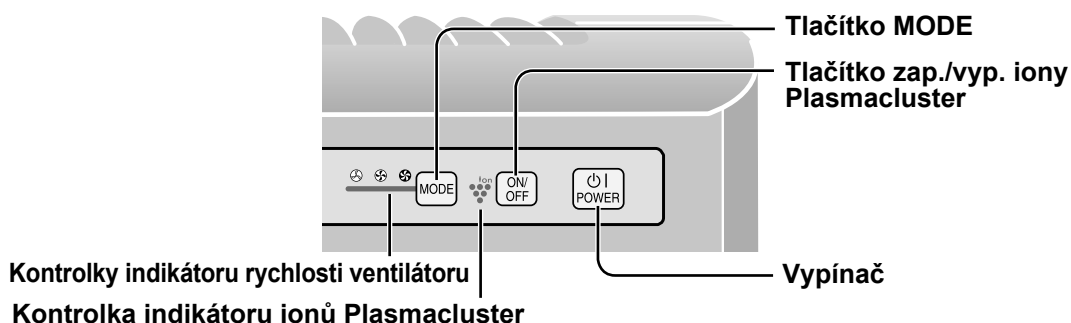

Vypínač

- Stiskněte k spuštění provozu (krátké pípnutí) a zastavení provozu (dlouhé pípnutí)
- Kontrolka indikátoru Plasmacluster a kontrolka indikátoru rychlosti ventilátoru se zapnou/vypnou.
- Nebyl-li odpojen napájecí kabel, provoz začne v posledním režimu, ve kterém byl přístroj spuštěn.



Tlačítko MODE

- Stiskněte tlačítko MODE k vybrání požadované rychlosti ventilátoru. Kontrolky indikátoru zobrazí aktuálně vybranou rychlost ventilátoru.
- Režim provozu se dá přepnout podle níže uvedeného popisu.

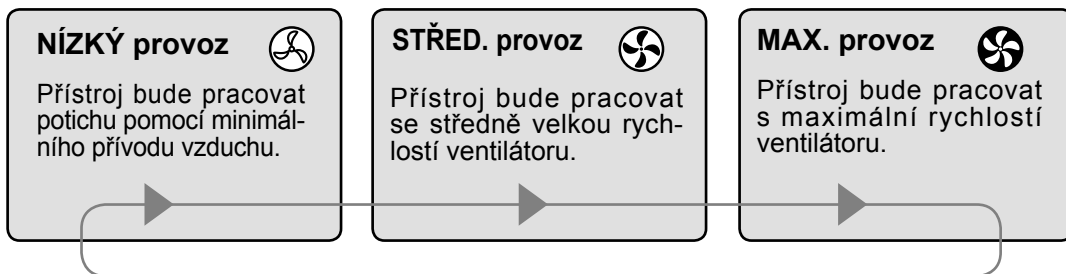

Tlačítko zap./vyp. iony Plasmacluster

Stiskněte tlačítko zap./vyp. iony Plasmacluster pro zapnutí a vypnutí režimu ionů Plasmacluster. Když je zapnut režim Plasmacluster, zapne se kontrolka indikátoru ionů Plasmacluster (modrá).

PÉČE A ÚDRŽBA

K udržení optimálního výkonu této čističky vzduchu musíte přístroj pravidelně čistit (včetně filtru). Při čištění přístroje ho nezapomeňte nejdříve odpojit z elektrické zásuvky a se zástrčkou nikdy nemanipulujte mokřima rukama. Jinak může dojít k elektrickému zkratu a/nebo poranění osoby.

ZADNÍ PANEL

Údržbový cyklus Vždy, když se na přístroji nahromadí prach, nebo každé 2 měsíce

Pomocí příslušenství k vysavači nebo podobného nástroje jemně odstraňte prach ze zadního panelu.

Zadní panel

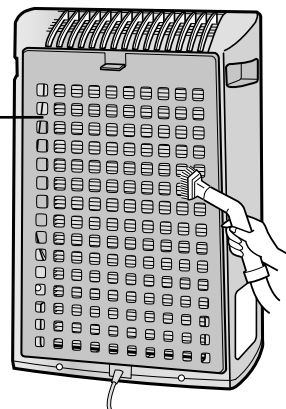

Když je na zadním panelu těžce odstranitelná nečistota

- 1 Je-li na zadním panelu těžce odstranitelná nečistota, namočte zadní panel do vody s kuchyňským čistícím prostředkem (přibl. 10 min.).
- 2 Při umývání se vyhněte drsnějšímu kartáčování zadního panelu.
- 3 Opakovaně opláchněte zadní panel čistou vodou, abyste odstranili zbytky roztoku.
Nechte filtr vysušit, aby se odstranila přebytečná voda.

Zadní panel

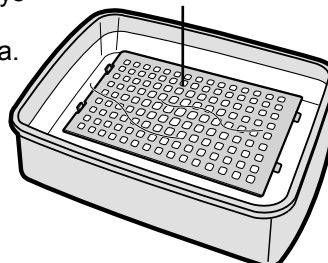

JEDNOTKA

Údržbový cyklus Vždy, když se na přístroji nahromadí prach, nebo každý měsíc

Abyste na přístroji zabránili výskytu špíny nebo skvrn, čistěte jej podle potřeby. Necháte-li skvrny tak, může být jejich odstranění v budoucnosti náročné.

Vytřete suchým jemným hadříkem

Při těžce odstranitelných skvrnách nebo špině použijte jemný hadřík namočený v teplé vodě.

Nepoužívejte prchavé látky

Benzen, ředidlo, leštící prášek a pod. mohou poškodit povrch.

Nepoužívejte čistící prostředky

Příspěvky čistících prostředků mohou poškodit přístroj.

PÉČE A ÚDRŽBA

POKYNY K VÝMĚNĚ FILTRU

Životnost filtru se liší v závislosti na prostředí v místnosti, používání a umístění přístroje.

Přetrvávají-li prach nebo pachy, měli byste vyměnit filtr.

(Viz část „Pročtěte si tuto příručku před zahájením obsluhy své nové čističky vzduchu“)

Pomůcka pro načasování výměny filtru

- Následující životnost filtru a doba výměny jsou založeny na základě kouření 5 cigaret denně a snížení sběrného/deodorizačního výkonu o polovinu v porovnání s novým filtrem. Je-li výrobek používán v podmínkách podstatně horších než je běžné používání v domácnosti, doporučujeme měnit filtr ještě častěji.

•Filtr

Asi 2 rok po otevření

VÝMĚNA FILTRU

- 1** Prohlédněte si stránky CZ-6, 7 pro pokyny k instalaci filtru při jeho výměně.
- 2** Vyplňte na štítku s datem počáteční datum používání filtru.

Náhradní filtr

Model: FZ-Y30SFE

- Filtr: 1 jednotka

Nákup náhradního filtru konzultujte se svým prodejcem.

Likvidace filtru

Vybraný filtr zlikvidujte v souladu s místními zákony a nařízeními.

Materiály filtru:

- Filtr: polypropylen
- Rám: polyester
- Deodorizér: aktivní uhlí

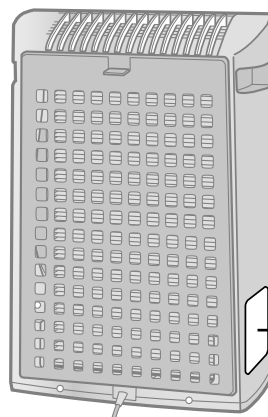

Štítek s datem

ŘEŠENÍ PROBLÉMŮ

Před zavoláním kvůli opravě si prosím projděte níže uvedený seznam, jelikož problémem nemusí být porucha přístroje.

SYMPTOM	NÁPRAVA (není závada)
Pachy a kouř se neodstraňují.	<ul style="list-style-type: none">• Zdá-li se vám filtr velmi špinavý, vyčistěte ho nebo ho vyměňte. (Viz strany CZ-9, CZ-10)
Z přístroje je slyšet klepání nebo tikot.	<ul style="list-style-type: none">• Když přístroj generuje iony, může být z něj slyšet klepání nebo tikot.
Vypouštěný vzduch zapáchá.	<ul style="list-style-type: none">• Zkontrolujte, není-li filtr silně znečištěn. Vyměňte filtr.• Čističky vzduchu Plasmacluster emitují stopové množství ozonu, který může působit zápach. Tyto emise ozonu jsou o mnoho nižší než hodnoty ozonu udávané v bezpečnostních limitech.

TECHNICKÉ ÚDAJE

Model		FU-Y30E		
Napájení		220 – 240 V 50/60 Hz		
Rychlost ventilátoru	Nastavení rychlosti ventilátoru	MAX	STŘED.	NIŽŠÍ
	Jmenovitý výkon	49 W	32 W	23 W
	Rychlost ventilátoru	180 m ³ /hodinu	120 m ³ /hodinu	60 m ³ /hodinu
Doporučovaná velikost místnosti		~21 m ² *1		
Doporučovaná velikost místnosti pro velmi husté iony Plasmacluster		~13 m ² *2		
Délka kabelu		2,0 m		
Rozměry		356 mm (Š) x 180 mm (H) x 510 mm (V)		
Hmotnost		5,0 kg		

*1 Velikost místnosti, která je vhodná k provozu přístroje s maximální rychlostí ventilátoru.
• Označuje prostor, ve kterém se může do 30 minut odstranit určité množství prachových částic (JEM1467).

*2 Velikost místnosti, ve středu které se dá na kubický centimetr naměřit 7000 ionů (ve výšce přibližně 1,2 metru od země), když je výrobek umístěn vedle zdi a běží na maximální výkon.

Spotřeba energie v pohotovostním režimu

Aby mohly být během toho, kdy je napájecí kabel zapojen do elektrické zásuvky, obsluhovány elektrické obvody, spotřebuje tento výrobek asi 1,0 W energie v pohotovostním režimu.

Nepoužíváte-li přístroj, odpojte pro šetření energie napájecí kabel.

Třída HEPA filtru podle EN 1822 je H10.



Pozor: Výrobek je označen tímto symbolem. Ten znamená, že elektrická a elektronická zařízení nepatří do běžného domovního odpadu. Tyto výrobky odevzdávejte do samostatných sběrných systémů.

A. Informace o likvidaci pro uživatele (domácnosti)

1. V zemích Evropské unie

Pozor: Toto zařízení nelikvidujte v běžných odpadkových koších!

Použité elektrické a elektronické vybavení je třeba likvidovat samostatně a v souladu s legislativou, která vyžaduje řádnou likvidaci, obnovení a recyklaci použitého elektrického a elektronického vybavení.

Na základě dohody členských států mohou domácnosti v zemích Evropské unie vrátet použité elektrické a elektronické vybavení v určených sběrnách zdarma*. V některých zemích* od vás může místní prodejce odebrat zdarma použitý výrobek, pokud zakoupíte nový podobný.

*) Další podrobnosti vám sdělí orgány místní správy.

Pokud použité elektrické nebo elektronické vybavení obsahuje baterie nebo akumulátory, zlikvidujte je předem samostatně v souladu s místními vyhláškami.

Řádnou likvidací tohoto výrobku pomáháte zajistit, že bude odpad vhodným způsobem zlikvidován, obnoven a recyklován a zabráníte tak možnému poškození životního prostředí a zdraví obyvatel, ke kterému by mohlo dojít v případě nesprávné likvidace.

2. V ostatních zemích mimo Evropskou unii

Chcete-li tento výrobek zlikvidovat, obraťte se na místní správní orgány, které vás seznámí s vhodnou metodou likvidace.

B. Informace o likvidaci pro podnikatelské subjekty

1. V zemích Evropské unie

Chcete-li zlikvidovat výrobek, který je používán pro podnikatelské účely:

Obraťte se na prodejce SHARP, který vás informuje o odebrání výrobku. Odebrání a recyklace mohou být zpoplatněny. Malé výrobky (a malá množství) mohou odebrat místní sběrný odpad.

2. V ostatních zemích mimo Evropskou unii

Chcete-li tento výrobek zlikvidovat, obraťte se na místní správní orgány, které vás seznámí s vhodnou metodou likvidace.

Palun lugege läbi enne uue õhupuhasti kasutusse võtmist

Osad filtrite poolt absorbeeritud lõhnade koostisained võivad eralduda õhu väljutusava kaudu uuesti keskkonda ning põhjustada täiendavat lõhna. Kasutuskeskkonnast sõltuvalt, eriti kui toodet kasutatakse majapidamiskasutusest oluliselt karmimates tingimustes, võib selline lõhn muutuda tugevaks oodatust märksa lühema ajaperioodi jooksul.

Sellisel puhul soovitame teil osta valikulise vahetusfiltri.

MÄRKUS

- Õhupuhastaja on nähtud ette eemaldama õhus leiduvat tolmu ja lõhnu, kuid mitte kahjulikke gaase (näiteks sigaretsuitsus leiduvat süsinikmonooksiidi). Kui lõhnaallikas pole kõrvaldatud, pole lõhna võimalik täielikult kõrvaldada (näiteks ehitusmaterjalide ning loomade lõhnad).
- Tuulutuse parendamiseks on soovitatav aken suitsetamise ajal natukene lahti teha.

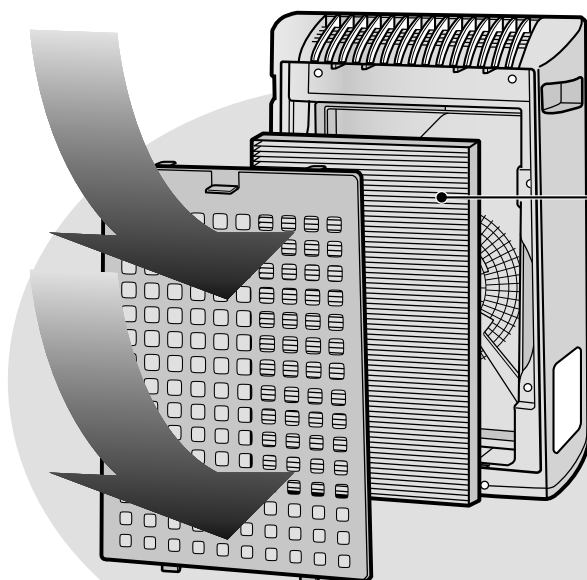

Filter eemaldab

Tolmukogumise / lõhnaeemaldamise filter

Tolm

õietolm, tolmu, sigaretsuitsu osad, loomakõõm

Lõhn

sigaretsuitsu lõhn, majapidamis lõhnad (tualett / prügi, loomad jms)

FUNKTSIOONID JA OMADUSED

“Plasmacluster” tehnoloogia

Plasmacluster tehnoloogia kasutab plasma väljutust, et vabastada samu positiivseid ja negatiivseid ioone, mida võib ka looduses leida (“Plasmaclusteri ioonid”). Tehnoloogia näol on tegemist SHARP CORPORATIONi ainulaadse õhupuhas-tamistehnoloogiaga, mis lõhustab ning desaktiveerib sellised potentsiaalsed allergeenid nagu tolmulestade väljaheid^{*1}, viirused^{*2} ning õhus lenduvad hallitus ja bakterid^{*3}. Tehnoloogia toimimist on tõendanud kolmandate poolte organisatsioonid nii Jaapanis kui ka teistes riikides.

Kui õhus leidub suures kontsentratsioonis Plasmaclusteri ioone, eemaldatakse kardinatesse või pehmesse mööblisse jäänud sigaretisuits umbes 80 minutiga^{*4} ning kui riietusese asetatakse otse Plasmaclusteri ioone tootvast seadmest väljuva õhuvoolu ette, väheneb higilõhn praktiliselt olematu tasemeni kõigest ühe öö jooksul (umbes 6 tundi).

*1 Materjaliteaduste kolledž, Hiroshima Ülikool, Jaapan

Tolmulestade potentsiaalsetele allergeenidele avalduva mõju mõõtmine (13 m²)

*2 Retroscreen Virology, Ltd., London, UK
1m³ mahutavusega kastis asuvast õhust eemaldataud viiruste suhtarvu mõõtmine

*3 Ishikawa terviseteenuste assotsiatsioon, Jaapan

Õhus leiduva hallituse ja bakterite mõõtmine õhu proovivõtuseadmega (13 m²)

*4 Japan Spinners Inspecting Foundation, Jaapan

Lõhnast vabastamise mõju lõhnast läbiimbunud riidetükkidele

SISUKORD

OLULISED OHUTUSJUHISED	ET-2
• HOIATUS	ET-2
• KASUTAMIST PUUDUTAVAD ETTEVAATUSABINÕUD	ET-3
• PAIGALDUSJUHISED	ET-3
• FILTRI JUHISED	ET-3
DETAILIDE NIMETUSED	ET-4
• PÕHISEADME DISPLEI.....	ET-4
• ILLUSTRERIV JOONIS	ET-4
• SEADME KOMPONENDID	ET-5
• TAGAKÜLG	ET-5
ETTEVALMISTAMINE	ET-6
• FILTRI PAIGALDAMINE	ET-6
KASUTAMINE	ET-8
• PÕHISEADME KASUTAMINE	ET-8
PUHASTAMINE JA HOOLDAMINE	ET-9
• TAGAPANEEL	ET-9
• SEADE	ET-9
• FILTRI VAHETAMISE JUHISED	ET-10
TÕRGETE LAHENDAMINE	ET-11
TEHNILISED ANDMED	ET-12

Täname teid õhupuhas-taja SHARP Air Purifier ostmise eest. Palun lugege käesolevast kasutusjuhendist tähelepanelikult, kuidas seadet õigesti kasutada. Enne toote kasutamist lugege kindlasti läbi jaotis: “Olulised ohutusjuhised.”

Käesoleva juhendi läbilugemise järel hoidke juhendit käepärases kohas selle võimalikuks uuesti läbi vaatamiseks.

OLULISED OHUTUSJUHISED

Elektriseadmete kasutamisel tuleb kinni pidada põhilistest ettevaatusabinõudest sh järgmistest:

HOIATUS - elektrilöögi, tulekahju või kehavigastuste ohu vältimiseks:

- Lugege kõik juhised enne seadme kasutamist läbi.
 - Kasutage ainult 220-240 V pistikupesaga.
 - **Ärge kasutage seadet, kui toitejuhe võipistik on kahjustatud või ühendus vooluvõrgu pistikupesaga on nõrgenenud.**
 - Puhastage pistikut regulaarselt tolmust.
 - **Ärge sisestage sõrmi ega võõrobjekte õhu sissevõtu- või väljalaskeavas.**
 - **Toitepistikut eemaldamisel hoidke alati pistikust ning ärge tõmmake juhtmest.**
Tulemusena võib aset leida elektrilööki ja/või süttimine lühise tulemusena.
 - **Ärge eemaldage pistikut märgade kätega.**
 - **Ärge kasutage seadet gaasiseadmete või kaminat läheduses.**
 - **Eraldage pistik pistikupesast enne seadme puhastamist ning kui seadet ei kasutata.**
Selle tulemusena võib aset leida halvast isolatsioonist põhjustatud elektrilööki ja/või lühisest tingitud süttimine.
 - **Kui toitejuhe on kahjustatud, peab selle võimalike ohtude vältimiseks vahetama välja tootja, tootja hooldusesindaja, Sharpi volitatud teeninduskeskus või mõni teine sama kvalifikatsiooniga isik.**
 - Ärge kasutage seadet, kui lähedal kasutatakse aerosool-putukatõrjevahendeid või ruumides, kus leidub õliääke, viirukit, süüdatud sigarettidest tulevaid sädemeid, kemikaalide aure, või väga kõrge õhuniiskusega kohtades (näiteks pesuruumides).
 - Olge seadme puhastamisel ettevaatlikud. Korrodeerivad puhastusvahendid võivad välispinda kahjustada.
 - Antud õhupuhastajat peaks hooldama ainult Sharpi volitatud teeninduskeskus. Probleemide tekkimisel, reguleerimiseks või remontimiseks pöörduge palun lähima teeninduskeskuse poole.
 - Antud seade ei ole ettenähtud kasutamiseks pärsitud füüsiliste, sensoorsete või vaimsete võimete, kogemuste või teadmisteta isikute (sh laste) poolt kasutamiseks, kui nende tegevust ei jälgi või seadme kasutamise osas ei anna juhiseid nende ohutuse eest vastutav isik.
- Laste puhul tuleb jälgida, et nad seadmega ei mängiks.

MÄRKUS – raadio- või telesaadete segamine

Juhul, kui käesolev õhupuhastaja põhjustab häireid raadio- või telesaadete vastuvõtus, proovige kõrvaldada häireid ühe või mitme järgneva meetmega:

- Suunake või asetage mujale vastuvõtuantenn.
- Suurendage vahemaad seadme ja raadio/teleri vahel.
- Ühendage seade vastuvõtjast erinevasse vooluahelasse.
- Pidage abi saamiseks nõu kogenud raadio-/teleritehnikuga.

OLULISED OHUTUSJUHISED

KASUTAMIST PUUDUTAVAD ETTEVAATUSABINÕUD

- Ärge katke kinni õhu sisse- ja/või väljalaskeavasid.
- Ärge kasutage seadet kuumade objektide, näiteks ahjude või kütteseadete lähedal või peal, või kohtades, kus seade või puutuda kokku auruga.
- Ärge pange seadet kasutamise ajal pikali.
- **Seadme teiseldamisel hoidke alati seadme mõlemal küljel asuvatest käepidemetest.**
Teiseldamise ajal tagapaneelist hoidmine võib põhjustada selle lahtitulemise, mille tõttu võib seade kukkuda ja põhjustada kehavigastusi.
- **Ärge kasutage seadet ilma filtrita.**
- **Ärge peske ega taaskasutage filtrit.**
See ei paranda filtri toimimist, kuid võib põhjustada elektrilööki või tõrkeid seadme töös.
- **Puhastage seadme välispinda ainult pehme lapiga.**
Seadme pind võib saada kahjustada või mõraneda.
Lisaks võivad selle tulemusena tekkida andurite töös tõrked.

PAIGALDUSJUHISED

- **Seadme kasutamise ajal asetage see vähemalt 2 m kaugusele elektromagnetlaineid kasutavatest teistest seadmetest, nagu telerid ja raadiod.**
- **Vältige kohti, kus kardinaid vms võivad puutuda vastu õhu sisse- või väljalaset.**
Tulemusena võivad kardinaid vms määrduda või seadme töös võivad tekkida tõrked.
- **Vältige kohti, kus seade võib puutuda kokku kiirtest temperatuurimuutustest põhjustatud kondensatsiooniga.**
(Kui see on vältimatu, laske seadmel enne sisselülitamist umbes 1 tund seista.)
(Kasutage sobivates tingimustes toatemperatuuril 0 kuni 35°C.)
- **Asetage seade piisava õhutsirkulatsiooniga kindlale pinnale.**
Kui seade paigutatakse paksu vaipkattega pinnale, võib seade selle tõttu kergelt vibreerima hakata.
- **Ärge paigaldage kohtadesse, kus võib leiduda tahma, näiteks kööki jms.**
Selle tulemusena võib seadme pind mõraneda.
- **Jätke seadme ja seina vahele vähemalt 60 cm vaba ruumi.**
Õhu väljalaske taga olev sein võib aja möödudes määrduda. Seadet pikema aja jooksul samas kohas kasutades kasutage vinüültahvliit vms, et kaitsta seina määrdumise eest. Lisaks sellele puhastage regulaarselt seina.

FILTRI JUHISED

- Järgige käesolevas juhendis toodud juhiseid filtri õigeks hooldamiseks ja puhastamiseks.
Kasutage ainult selle toote jaoks ette nähtud filtreid.

DETAILIDE NIMETUSED

PÕHISEADME DISPLEI

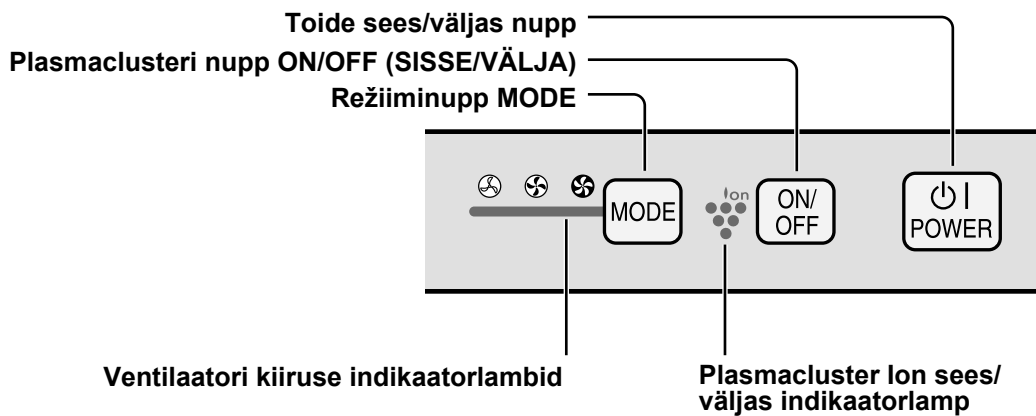

ILLUSTREERIV JOONIS

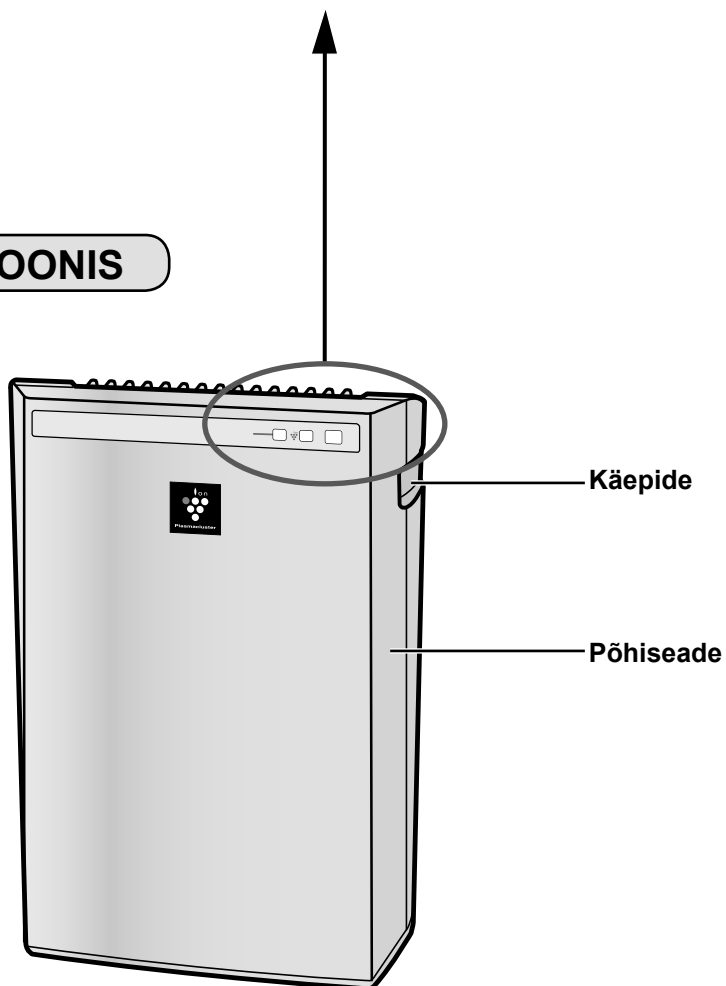

SEADME KOMPONENDID

• Kasutamisjuhend

TAGAKÜLG

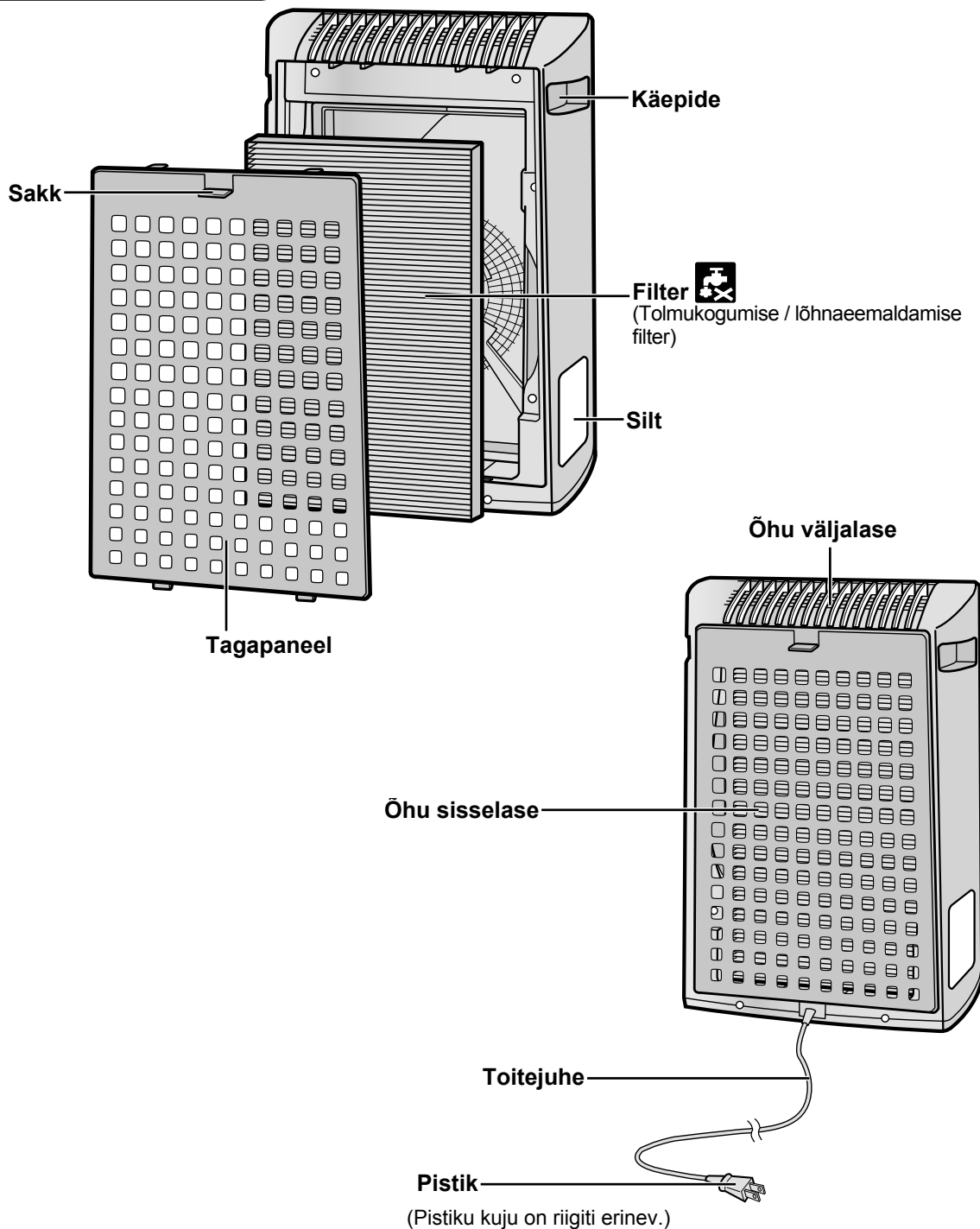

FILTRI PAIGALDAMINE

Filtri kvaliteedi säilitamiseks on need paigaldatud põhiseadmesse ning pakitud plastik-
kotti. Eemaldage filter kindlasti enne seadme kasutamist plastikkotist.

1 Eemaldage filter

- 1 Eemaldage tagapaneel.
Tõmmake tagapaneeli ülaosas asuvat sakk.

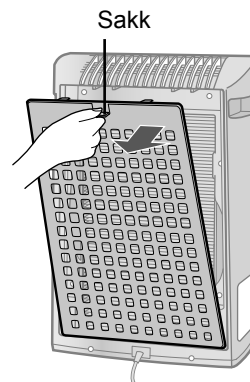

- 2 Võtke filter plastikkotist välja.

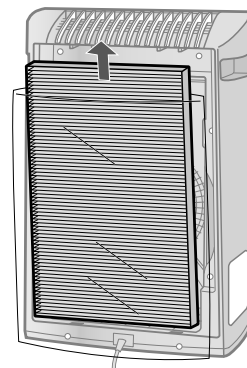

2 Paigaldage filter

- 1 Asetage filter põhiseadmesse.
Ärge paigaldage filtrit tagurpidi või seade ei hakka korralikult tööle.

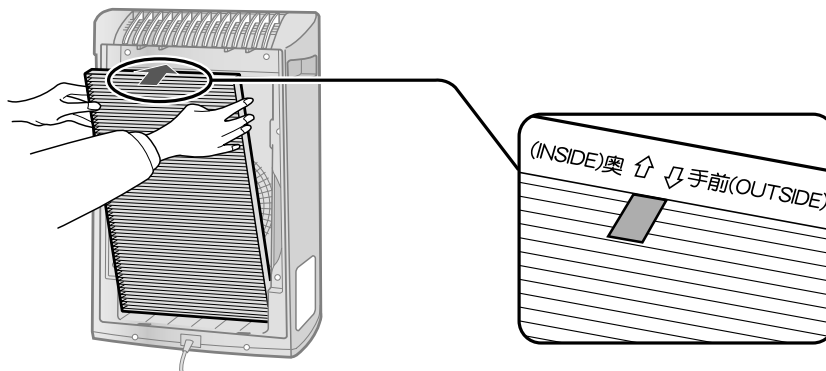

2 Kinnitage tagapaneel tagasi põhiseadmele.

Vajutage kuni filter on klõpsatusega kohale kinnitunud.

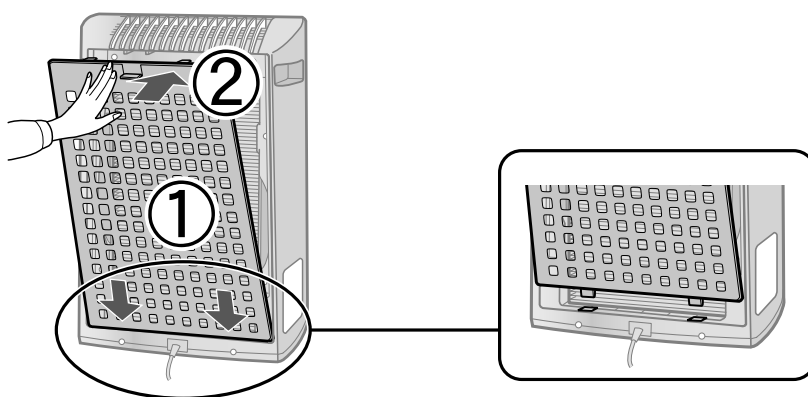

3 Kirjutage kuupäevasildile kasutamise alguskuupäev.

Kasutage kuupäeva juhisenä filtri vahetamiskuupäeva määramisel.

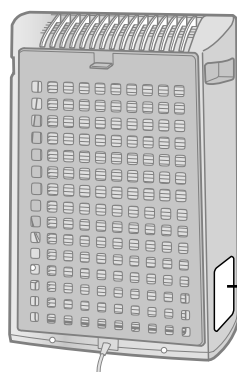

Kuupäevasilt

Starting date of use	
.	.
.	.
.	.

KASUTAMINE

PÕHISEADME KASUTAMINE

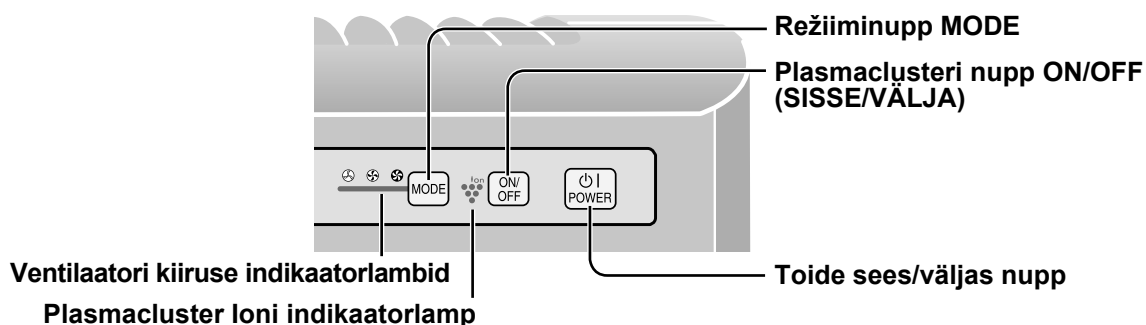

Toide sees/väljas nupp

- Vajutage töötamise alustamiseks (lühike piiks) ja töötamise lõpetamiseks (pikk piiks).
- Plasmaclusteri indikaatorlamp ja ventilaatori kiiruse indikaatorlamp lülituvad sisse/välja.
- Kui toitejuhett pole vahepeal vooluvõrgust välja tõmmatud, algab töötamine viimati kasutatud režiimis.



Režiiminupp MODE

- Vajutage nuppu MODE, et valida vajalik ventilaatori kiirus. Indikaatorlambid näitavad hetkel valitud ventilaatori kiirust.
- Töörežiimi saab muuta järgmiselt.

AEGLANE töötamine

Seade kasutab töötamisel minimaalset õhu sissevõttu.

KESKMINE töötamine

Seade töötab keskmisel ventilaatori töökiirusel.

MAKS. töötamine

Seade töötab maksimaalsel ventilaatori töökiirusel.



Plasmaclusteri nupp ON/OFF (SISSE/VÄLJA)

Vajutage Plasmaclusteri Ion nuppu ON/OFF (SISSE/VÄLJA), et lülitada Plasmaclusteriioonrežiimi sisse või välja. Kui Plasmacluster on sisse lülitatud, süttib Plasmaclusteri indikaatorlamp (sinine).

PUHASTAMINE JA HOOLDAMINE

Õhupuhastaja optimaalse töövõime säilitamiseks puhastage regulaarselt seadet sh filtreid. Seadme puhastamisel eraldage toitejuhe ning ärge mitte mingil juhul haarake pistikust märgade kätega. Tulemuseks võib olla elektrilöök ja/või kehavigastus.

TAGAPANEEL

Hooldustsükkel Alati, kui seadmele on kogunenud tolm või iga 2 nädala möödudes

Eemaldage tagapaneelilt tolmuimeja tarviku või muu samase vahendiga ettevaatlikult tolm.

Tagapaneel

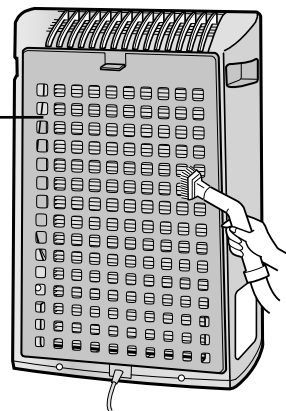

Kui tagapaneelil on tugevalt kinni jäänud mustus

- 1 Õlise mustuse korral leotage tagapaneeli nõudepesuvahendiga. (Umbes 10 min.)
Hoiduge tagapaneeli tugevasti hõõrumisest pesemise ajal.
- 2 Loputage tagapaneeli korduvalt puhta veega, et eemaldada lahuse jäägid.
- 3 Laske filtrilt liigne vesi ära nõrguda.

Tagapaneel

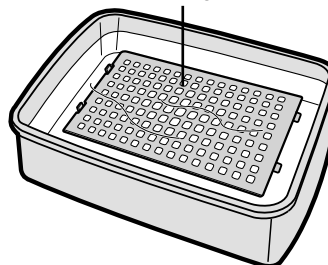

SEADE

Hooldustsükkel Alati, kui seadmele on kogunenud tolm või iga 1 kuu möödudes

Plekkide ja mustuse vältimiseks puhastage seadet nii sageli kui vajalik. Kui määrdunud kohti ei puhastata, võivad need muutuda raskelt eemaldatavateks.

Pühkige pehme kuiva lapiga.

Tugeva mustuse eemaldamiseks kasutage sooja veega niisutatud lappi.

Ärge kasutage volatiilseid vedelikke

Benseen, värvilahusti, poleerimispulber jms võivad kahjustada seadme pinda.

Ärge kasutage pesuvahendeid

Pesuvahendite koostisained võivad seadet kahjustada.

PUHASTAMINE JA HOOLDAMINE

FILTRI VAHETAMISE JUHISED

Filtri kasutamisega sõltub ruumi keskkonnast, kasutamisest ning seadme asukohast.

Kui tolm ja lõhn ei kao, vahetage filter.

(Vt "Palun lugege läbi enne uue õhupuhasti kasutusse võtmist")

Filtri vahetamise intervallide juhend

- Järgnev filtri kasutamisega ja vahetusperiood põhineb 5 sigareti suitsetamisel päevas ning tolmu kogumise / lõhnaeemaldamise võimsuse vähenemise uue filtriga võrreldes poole võrra. Kui toodet kasutatakse tavapärase majapidamiskasutamisega võrreldes oluliselt tõsisemates tingimustes, soovitame filtrit sagedamini välja vahetada.

• Filter	Umbes 2 aastat peale avamist
----------	------------------------------

FILTRI VAHETAMINE

- 1** Vt lk ET-6, 7 juhiste saamiseks filtri vahetamisel filtri paigaldamise kohta.
- 2** Kirjutage kuupäevasildile kasutamise alguskuupäev.

Vahetusfilter

Mudel: FZ-Y30SFE

- Filter : 1 ühik

Palun pidage nõu oma edasimüüjaga vahetusfiltri ostmise osas.

Filtri utiliseerimine

Palun utiliseerige välja vahetatud filtrid kooskõlas kehtivate jäätmeäritlusseaduste ja -eeskirjadega.

Filtri materjalid:

- Filter: polüpropüleen
- Raam: polüester
- Lõhnaeemaldaja: aktiivsüsi

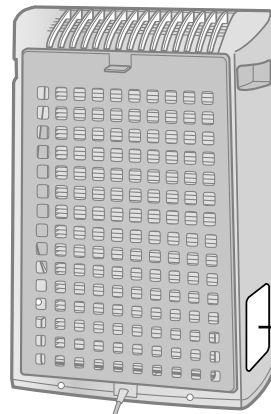

Kuupäevasilt

TÕRGETE LAHENDAMINE

Enne hoolduskeskusesse helistamist heitke pilt allolevale loetelule, kuna probleemi näol ei pruugi olla tegemist seadme rikkega.

SÜMPTOM	LAHENDUS (pole rike)
Õhust ei eemaldata lõhnu ega suitsu.	<ul style="list-style-type: none">• Puhastage või vahetage filter, kui see on tugevalt määrdunud. (Vt ET-9, ET-10)
Seadmest kostub tiksuvat heli.	<ul style="list-style-type: none">• loonide genereerimise ajal kostub seadmest tiksuvat heli.
Väljutataval õhul on lõhn juures.	<ul style="list-style-type: none">• Kontrollige, kas filter on tugevalt määrdunud. Vahetage filter.• Plasmacluster õhupuhastajad väljutavad väikeses koguses osooni, mis võib tekitada teatud lõhna. Selline osooni tekkimine on tugevalt alla lubatud ohutuspiiride.

TEHNILISED ANDMED

Mudel		FU-Y30E		
Vooluvarustus		220-240 V 50/60 Hz		
Ventilaatori töökiiruse muutmine	Ventilaatori kiiruse reguleerimine	MAKS.	KESK.	AEGL.
	Nimivõimsus	49 W	32 W	23 W
	Ventilaatori kiirus	180 m ³ /h	120 m ³ /h	60 m ³ /h
Soovitatav ruumi suurus		~21 m ² *1		
Suure tihedusega Plasmacluster ionide jaoks soovitatud ruumi suurus		~13 m ² *2		
Juhtme pikkus		2,0 m		
Mõõtmed		356 mm (L) x 180 mm (S) x 510 mm (K)		
Kaal		5,0 kg		

*1 Ruumi suurus, mis on sobiv seadme kasutamiseks selle maksimaalsel ventilaatori kiirusel.
• Näitab ruumi, millest saab 30 minuti jooksul eemaldada kindla koguse tolmuosakesi (JEM1467).

*2 Ruumi suurus, mille keskel (umbes 1,2 m kõrgusel põrandast) saab ühes kuupsentimeetris mõõta umbes 7000 iooni, kui toode on paigutatud seina äärde ning toode töötab maksimaalsel töökiirusel.

Voolutarve ooteseisundis

Vooluahelate käitamiseks ajal, kui toitepistik on seinakontakti ühendatud, tarbib toode ooteseisundis umbes 1,0 W elektrienergiat.
Energia kokkuhoidmiseks lahutage toitejuhe vooluvõrgust, kui seadet ei kasutata.

HEPA-filtri klass standardi EN1822 kohaselt on H10.



Tähelepanu: Teie toode on tähistatud selle sümboliga. See tähendab, et kasutatud elektri- ja elektronseadmeid ei tohiks ära visata koos tavaliste olmejäätmetega. Nende toodete jaoks on eraldi kogumissüsteem.

A. Kasutajainfo seadmete äraviskamise kohta (eramajapidamistele)

1. Euroopa Liidus

Tähelepanu: kui soovite seadmest vabaneda, palun ärge visake seda tavalisse prügikasti!

Kasutatud elektri- ja elektronseadmeid tuleb käidelda eraldi ja vastavalt õigusaktidele, mis nõuavad elektri- ja elektronseadmete õiget käitlust, taaskasutust ja ringlussevõttu.

Pärast õigusaktide rakendamist liikmesriikides võivad ELi eramajapidamised tagastada oma kasutatud elektri- ja elektronseadmed tasuta selleks määratud kogumispunktidesse*. Mõnedes riikides* võib kohalik jaemüüja vana toote tasuta tagasi võtta ka siis, kui ostate sarnase uue toote. *) Palun võtke täpsustamiseks ühendust oma kohaliku asutusega.

Kui teie kasutatud elektri- või elektronseadmel on patareid või akud, palun vabanege neist eelnevalt vastavalt kohalikele nõuetele.

Selle toote korrektse kõrvaldamisega aitate tagada jäätmete nõuetekohase käitluse, taaskasutuse ja ringlussevõtu ning seega vältida võimalikke kahjulikke mõjusid keskkonnale ja inimeste tervisele, mida jäätmete vale kitlu vastasel juhul kaasa võiks tuua.

2. Muudes riikides väljaspool ELi

Kui soovite sellest tootest vabaneda, võtke palun ühendust kohalike asutustega ja selgitage välja õige kõrvaldamisviis.

Šveits: kasutatud elektri- ja elektroonikaseadmete romud saab tagastada müüjale tasuta isegi juhul, kui te uut ei osta. Täiendavate jäätmekogumispunktide andmed on ära toodud järgmistel kodulehekülgedel: www.swico.ch või www.sens.ch.

B. Info seadmete äraviskamise kohta äriklientidele

1. Euroopa Liidus

Kui toodet kasutatakse äriistel eesmärkidel ja te soovite sellest vabaneda:

Palun võtke ühendust SHARPi toodete vahendajaga, kes teavitab teid toote tagastamisvõimalustest. Võimalik, et teil tuleb tasuda toote tagastamise ja ringlussevõttuga kaasnevad kulud.

Väikesemõdulisi tooteid (ja väikeses koguses) võidakse vastu võtta ka teie kohalikus kogumispunktis.

Hispaania puhul: võtke palun oma kasutatud toodete tagasi võtmiseks ühendust oma olemasoleva kogumissüsteemi või kohaliku omavalitsusega.

2. Muudes riikides väljaspool ELi

Kui soovite sellest tootest vabaneda, võtke palun ühendust kohalike asutustega ja selgitage välja õige kõrvaldamisviis.

Perskaitykite prieš naudodami savo oro valytuvą

Kai kurios filtro sugertos kvapų dalys gali atsiskirti, pasklisti per oro išleidimo angą ir sukelti papildomą kvapą. Atsižvelgiant į aplinką, kurioje oro valytuvus naudojamas, ypač kai gaminytis yra naudojamas žymiai blogesnėmis sąlygomis nei namuose, šis kvapas gali sustiprėti greičiau nei tikimasi. Tokiu atveju rekomenduojame įsigyti papildomą atsarginį filtrą.

PASTABA

- Oro valytuvus yra skirtas pašalinti ore sklindančias dulkes ir kvapus, tačiau ne kenksmingas dujas (pavyzdžiui, cigarečių dūmuose esantį anglies monoksidą). Jei kvapų šaltinis išlieka, neįmanoma visiškai pašalinti kvapo (pavyzdžiui, statybinių medžiagų ir gyvūnų kvapai).
- Norint palengvinti ventiliaciją, siūloma rūkant šiek tiek praverti langą.

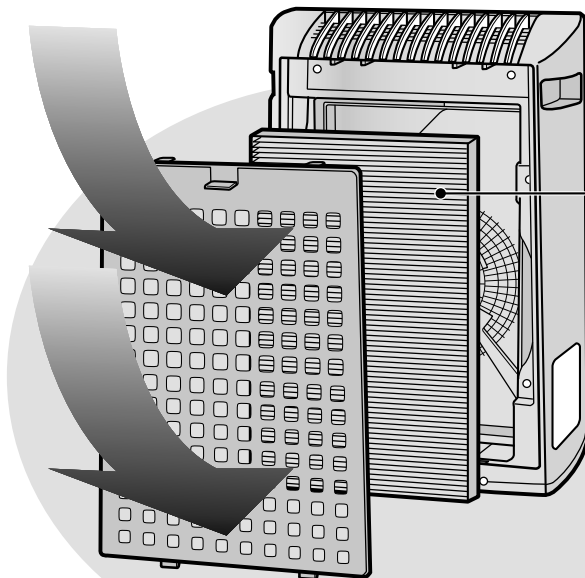

Nuimamas filtras

Dulkių surinkimo / dezodoruojantis filtras

Dulkės

žiedadulkės, dulės, cigarečių dūmų dalelės, gyvūnų pleiskanos

Kvapas

cigarečių dūmų kvapas, buitiniai kvapai (pavyzdžiui, tualetų / šiukšlių / gyvūnų)

SAVYBĖS

„Plasmacluster“ technologija

„Plasmacluster“ naudoja plazmos išlydį gaminti tokius pačius teigiamus ir neigiamus jonus kaip ir tie, kurie yra randami gamtoje („Plasmacluster“ jonai).

Tai yra unikali SHARP CORPORATION oro valymo technologija, skirta suskaidyti ir sunaikinti tokius galimus alergenų kaip oro erkutė*¹, virusai*² ir ore pasklidę pelėsių bei bakterijų*³, kuriai formą suteikė Japonijos ir užsienio trečios šalies organizacijos.

Kai „Plasmacluster“ jonų tankis ore yra didelis, į užuolaidas ar sofą įsigėręs cigarečių dūmų kvapas pašalinamas apytiksliai per 80 minučių*⁴, o kai rūbai yra pakabinti prieš tiesioginį oro, išeinančio iš įrenginio, srautą, prakaito kvapas beveik visiškai pranyksta per vieną naktį (apytiksliai per 6 valandas).

*1 Pažangiųjų mokslų mokykla „School of Advanced Sciences of Matter“, Hirošimos universitetas, Japonija

Galimų oro erkutė alergenų veikimo išmatavimas (13 m²)

*2 „Retroscreen Virology“, Ltd., Londonas, JK Iš oro pašalintų virusų koeficiento nustatymas 1 m³ dėžėje

*3 Ishikawa sveikatos priežiūros įstaigų asociacija, Japonija

Ore esančių pelėsių ir bakterijų išmatavimas oro mėginiu (13 m²)

*4 Japonijos verpimo kontrolės tarnyba, Japonija

Dezodoruojančio poveikio kvapų prisigėrusiems audiniams įvertinimas

TURINYS

SVARBŪS SAUGOS NURODYMAI..... LT-2

- PERSPĖJIMAS LT-2
- PERSPĖJIMAI, SUSIJĘ SU NAUDOJIMU. LT-3
- MONTAVIMO NURODYMAI LT-3
- FILTRŲ NAUDOJIMO NURODYMAI LT-3

DALIŲ PAVADINIMAI LT-4

- PAGRINDINIO ĮRENGINIO EKRANAS..... LT-4
- PAAIŠKINAMOJI DIAGRAMA..... LT-4
- PRIDĖTA..... LT-5
- GALINĖ DALIS..... LT-5

PARUOŠIMAS..... LT-6

- FILTRŲ ĮDĖJIMAS LT-6

NAUDOJIMAS LT-8

- PAGRINDINIO ĮRENGINIO NAUDOJIMAS LT-8

PRIEŽIŪRA IR REMONTAS LT-9

- GALINIS SKYDELIS..... LT-9
- ĮRENGINYS..... LT-9
- FILTRO KEITIMO NURODYMAI LT-10

TRIKČIŲ NUSTATYMAS IR ŠALINIMAS ... LT-11

SPECIFIKACIJOS..... LT-12

Dėkojame, kad įsigijote SHARP oro valytuvą. Atidžiai perskaitykite šiame vadove pateiktą informaciją apie teisingą naudojimą. Prieš naudodami šį gaminį būtinai perskaitykite skyrių „Svarbūs saugos nurodymai“.

Perskaitykite šį vadovą laikydamiesi patogioje vietoje, kad galėtumėte pasižiūrėti ateityje.

SVARBŪS SAUGOS NURODYMAI

Naudojant elektrinius prietaisus, reikia laikytis pagrindinių saugos atsargumo priemonių, įskaitant šias:

PERSPĖJIMAS – norėdami sumažinti elektros šoko, gaisro ar asmens sužalojimo pavojus:

- Prieš naudodami įrenginį perskaitykite visas instrukcijas.
- Naudokite tik 220–240 voltų kištukinį lizdą.
- **Įrenginio nenaudokite, jei pažeistas maitinimo laidas ar kištukas arba laisvas sienos maitinimo lizdas.**
- Reguliariai nuo kištuko valykite dulkes.
- **Į oro įsiurbimo ar išleidimo angą nekiškite pirštų ar kitų daiktų.**
- **Traukdami maitinimo kištuką iš lizdo, visada laikykite už kištuko ir niekada netraukite už laido.**

Trumpasis jungimas gali sukelti elektros šoką ir / ar gaisrą.

- **Netraukite kištuko iš lizdo šlapiomis rankomis.**
- **Nenaudokite šio įrenginio netoli dujinių įrenginių ar židinių.**
- **Prieš valydami įrenginį arba kai jis nenaudojamas, ištraukite maitinimo laido kištuką iš lizdo sienoje.**

Bloga izoliacija gali sukelti elektros šoką, o šis – gaisrą.

- **Jei maitinimo laidas yra pažeistas, jį turi pakeisti gamintojas, jo techninio aptarnavimo atstovas, įgaliotasis „Sharp“ aptarnavimo centras ar panašią kvalifikaciją turintis asmuo, kad būtų išvengta pavojaus.**
- Nejunkite, jei naudojate aerozolinių priemonių vabzdžiams naikinti, patalpose, kur yra riebalinių nuosėdų, smilkalų dūmų, degančių cigarečių žiežirbų, ore tvyrančių cheminių dūmų arba vietose, kur labai didelė drėgmė, pavyzdžiui, vonioje.
- Būkite atsargūs valydami įrenginį. Koroziniai valikliai gali pažeisti išorę.
- Šio oro valytuvo techninę priežiūrą turėtų atlikti tik įgaliotasis „Sharp“ aptarnavimo centras. Iškilus problemoms, prireikus sureguliuoti ar remontuoti, susisieki su artimiausiu aptarnavimo centru.
- Šis prietaisas nėra skirtas naudoti sumažėjusių fizinių, sensorinių ar protinių gebėjimų arba mažai patirties ir žinių turintiems asmenims (įskaitant vaikus), nebent juos prižiūri arba instruktuoja už jų saugumą atsakingas asmuo.

Siekiant užtikrinti, kad vaikai nežaistų su prietaisu, juos reikia prižiūrėti.

PASTABA – radijos arba televizijos trikdžiai

Jei šis oro valytuvus trukdo priimti radijo ir televizijos signalus, pabandykite išspręsti trikdžių problemą vienu iš šių būdų:

- Pakeiskite antenos kryptį arba vietą.
- Padidinkite atstumą tarp įrenginio ir radijo / televizoriaus imtuvo.
- Prijunkite įrenginį prie kito maitinimo srovės lizdo nei tas, prie kurio prijungtas imtuvas.
- Jei reikia pagalbos, pasitarkite su pardavėju arba patyrusiu radijo / televizorių techniku.

SVARBŪS SAUGOS NURODYMAI

PERSPĖJIMAI, SUSIJĘ SU NAUDOJIMU

- Neužblokuokite oro įsiurbimo ir / ar išleidimo angų.
- Nenaudokite įrenginio netoli arba ant karštų objektų, pavyzdžiui, viryklių ar šildytuvų, arba vietose, kur jis gali būti veikiamas garų.
- Neguldykite įrenginio, kai jis naudojamas.
- **Nešdami įrenginį, visada laikykite už abiejų rankenų.**
Jei nešdami laikysite už galinio skydelio, jis gali atsikirti, o įrenginys nukristi ir sukelti kūno sužalojimą.
- **Nenaudokite įrenginio be filtro.**
- **Neplaukite ir pakartotinai nenaudokite filtro.**
Tai ne tik nepagerina filtro veikimo, bet taip pat gali sukelti elektros šoką arba gedimą.
- **Išorę valykite tik švelniu skudurėliu.**
Įrenginio paviršius gali būti pažeistas arba įtrūkti.
Be to, dėl to gali sugesti jutikliai.

MONTAVIMO NURODYMAI

- **Naudodami gaminį, padėkite jį bent 2 m atstumu nuo įrangos, naudojančios elektros bangas, pavyzdžiui, televizorių, radijų ar radijo bangomis valdomų laikrodžių.**
- **Venkite vietų, kur, pavyzdžiui, užuolaidos, liečiasi su oro įsiurbimo ir išleidimo angomis.**
Užuolaidos gali būti suteptos arba atsirasti gedimas.
- **Venkite vietų, kur dėl greitų temperatūros pokyčių susidaro kondensacija.**
(Jei tai neišvengiama, prieš išjungdami įrenginį palikite jį 1 valandą.)
(Naudokite kambaryje, esant 0–35 °C temperatūrai.)
- **Pastatykite ant stabilaus paviršiaus, kur yra pakankama oro cirkuliacija.**
Pastačius įrenginį ant kilimais išklotos vietos, jis gali šiek tiek vibruoti.
- **Nemontuokite vietoje, kur yra aprūkimo pavojus, pavyzdžiui, virtuvėje.**
Dėl to gali įtrūkti įrenginio paviršius.
- **Tarp sienos ir įrenginio palikite 60 cm tarpą.**
Laikui bėgant, prieš oro išleidimo angą esanti siena gali tapti purvina. Ilgą laiką naudodami įrenginį toje pačioje vietoje reguliariai valykite sieną arba apsaugokite sieną nuo nešvarumų, pavyzdžiui, vinilo lakštu.

FILTRŲ NAUDOJIMO NURODYMAI

- Norėdami tinkamai prižiūrėti ir rūpintis filtrais, vadovaukitės šiame vadove pateikiamais nurodymais.
Naudokite tik šiam įrenginiui skirtus filtrus.

DALIŲ PAVADINIMAI

PAGRINDINIO ĮRENGINIO EKRANAS

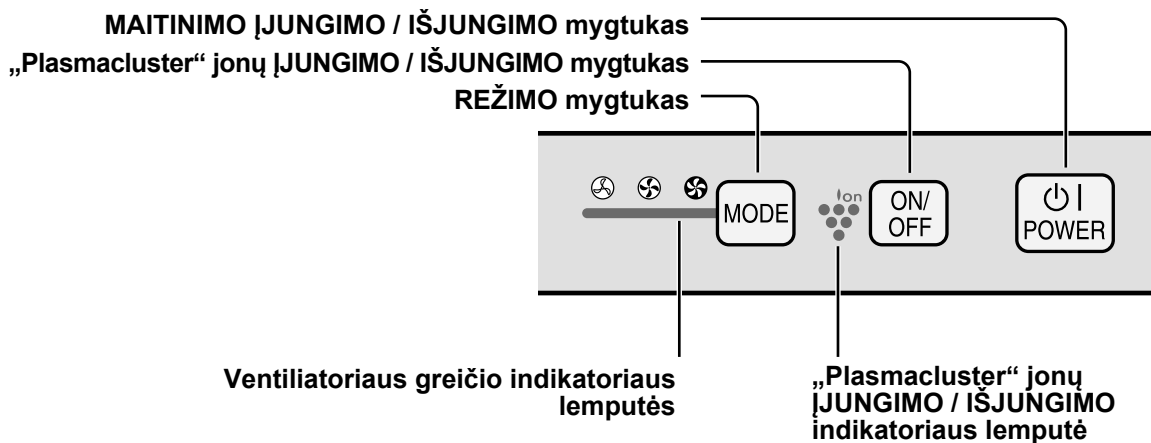

PAAIŠKINAMOJI DIAGRAMA

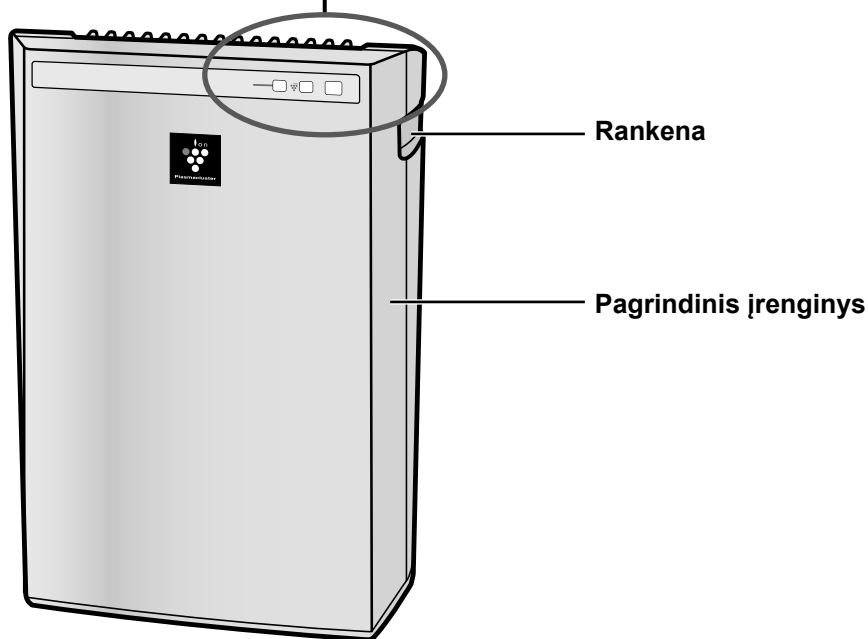

LT-4

PRIDĖTA

- Valdymo vadovas

GALINĖ DALIS

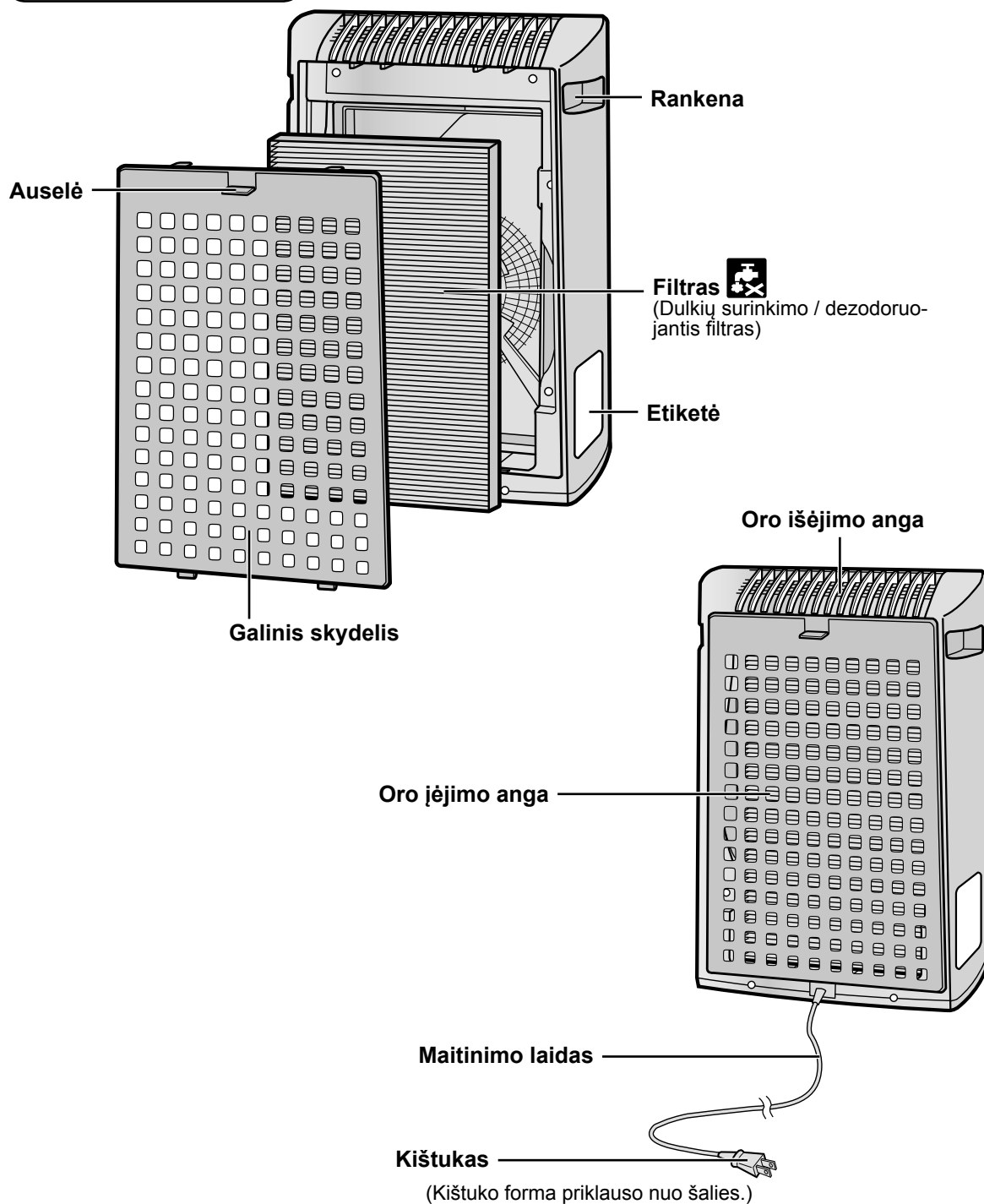

FILTRŲ ĮDĖJIMAS

Siekiant išsaugoti filtro kokybę, jis yra supakuotas plastikiniame maišelyje ir įstatytas į pagrindinį įrenginį. Prieš naudodami įrenginį būtinai išimkite filtrą iš plastikinio maišelio.

1 Išimkite filtrą

1 Nuimkite galinį skydelį.

Patraukite už galinio skydelio viršuje esančios auselės.

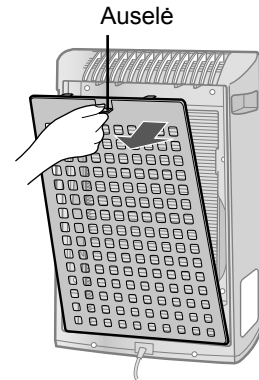

2 Išimkite filtrą iš plastikinio maišelio.

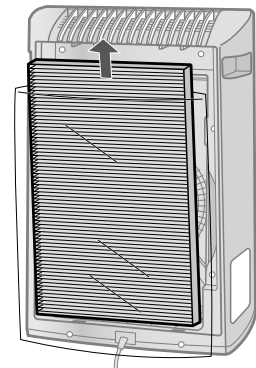

2 Įdėkite filtrą

1 Įdėkite filtrą į pagrindinį įrenginį.

Neįstatykite filtro atvirkščiai, nes įrenginys tinkamai neveiks.

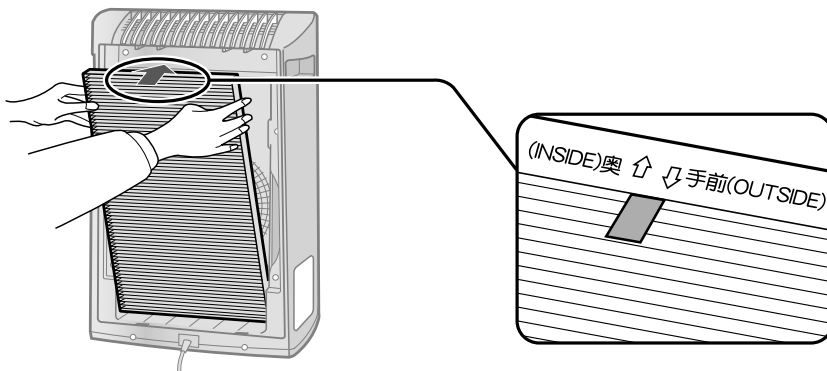

2 Uždėkite galinį skydelį ant pagrindinio įrenginio.

Spauskite, kol jis užsifiksuos.

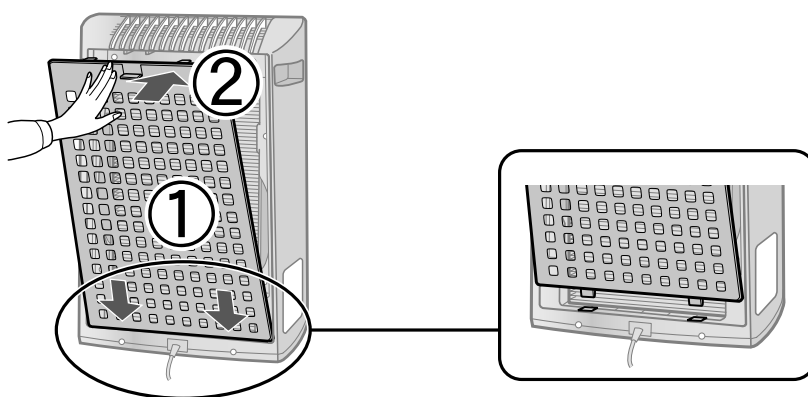

3 Datos etiketėje užrašykite naudojimo pradžios datą.

Ši data padės nustatyti, kada reikia keisti filtrus.

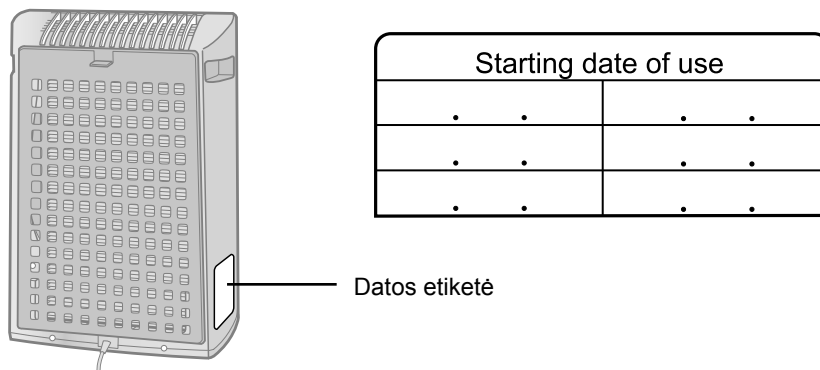

NAUDOJIMAS

PAGRINDINIO ĮRENGINIO NAUDOJIMAS

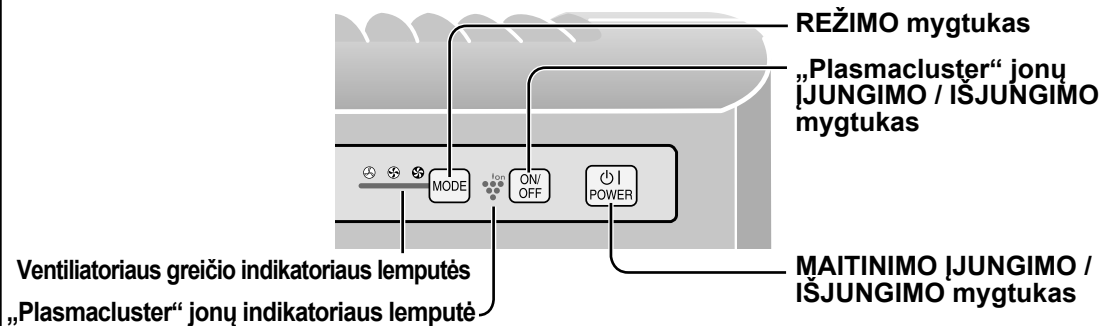

Maitinimo ĮJUNGIMO / IŠJUNGIMO mygtukas

- Nuspauskite norėdami pradėti operaciją (trumpas pyptelėjimas) ir sustabdyti operaciją (ilgas pyptelėjimas).
- „Plasmacluster“ indikatorius lemputės ir ventiliatoriaus greičio indikatorius lemputės įjungimas / išjungimas.
- Įrenginys veikia prieš tai naudotu režimu, nebent atjungiamas maitinimo laidas.



REŽIMO mygtukas

- Norėdami nustatyti pageidaujamą ventiliatoriaus greitį, nuspauskite režimo mygtuką MODE. Indikatorius lemputė nurodys pasirinktą ventiliatoriaus greitį.
- Veikimo režimą galima nustatyti, kaip nurodyta toliau.

LOW (Žem.) veikimas 

Įrenginys veiks tyliai, įsiurbdamas nedidelį oro kiekį.

MEDIUM (Vid.) veikimas 

Įrenginys veiks VIDUTINIŲ ventiliatoriaus greičiu.

MAX (Didž.) veikimas 

Įrenginys veiks DIDŽIAUSIU ventiliatoriaus greičiu.



„Plasmacluster“ jonų ĮJUNGIMO / IŠJUNGIMO mygtukas

Norėdami ĮJUNGTI ir IŠJUNGTI „Plasmacluster“ jonų režimą, spauskite „Plasmacluster“ jonų ĮJUNGIMO / IŠJUNGIMO mygtuką. Kai „Plasmacluster“ funkcija ĮJUNGTA, įsižiebs „Plasmacluster“ indikatorius lemputė.

PRIEŽIŪRA IR REMONTAS

Norėdami palaikyti optimalų šio oro valytuvo veikimą, reguliariai valykite įrenginį, įskaitant filtrus.

Prieš valydami įrenginį pirmiausia atjunkite maitinimo laidą ir niekada nenaudokite kištuko šlaptomis rankomis. Tai gali sukelti elektros šoką ir / ar kūno sužalojimą.

GALINIS SKYDELIS

Priežiūros ciklas Kai įrenginyje prisikaupia dulkių arba kas 2 mėnesius

Dulkių siurblio antgaliu arba panašiu įrankiu švelniai nuvalykite dulkes nuo galinio skydelio.

Kai ant galinio skydelio yra sunkiai nuvalomo purvo

- 1** Riebalinio purvo atveju pamerkite galinį skydelį į vandenį su virtuvėje naudojama valymo priemone (apytiksliai 10 min.). Plaudami stipriai negrandykite galinio skydelio.
- 2** Kelis kartus nuskalaukite galinį skydelį švariu vandeniu, kad gerai nuplautumėte tirpalo likučius.
- 3** Leiskite filtrui nudžiūti, kad būtų pašalintas vandens perteklius.

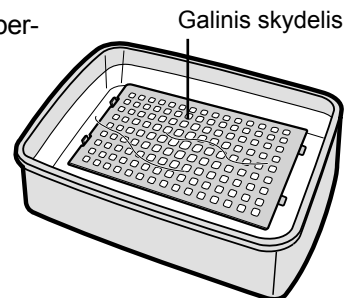

ĮRENGINYS

Priežiūros ciklas Kai įrenginyje prisikaupia dulkių arba kas 1 mėnesį

Norėdami, kad ant įrenginio nesusikaupytų purvo arba neatsirastų dėmių, prireikus valykite. Jei dėmės išlieka ilgai, jas gali būti sunku pašalinti.

Valykite sausu minkštu skudurėliu

Sunkiai įveikiamoms dėmėms arba purvui naudokite vandeniu sudrėkintą skudurėlį.

Nenaudokite nepastovių skysčių

Benzenas, dažų skiediklis, poliravimo milteliai gali pažeisti paviršių.

Nenaudokite valymo priemonių

Valymo priemonių sudedamosios dalys gali pažeisti įrenginį.

PRIEŽIŪRA IR REMONTAS

FILTRO KEITIMO NURODYMAI

Filtro naudojimo laikas skiriasi atsižvelgiant į patalpos aplinką, naudojamą ir įrenginio vietą.

Jei dulkės ir kvapai lieka, pakeiskite filtrus.
(Žr. „Perskaitykite prieš naudodami savo oro valytuvą“)

Filtrų keitimo laiko vadovas

- Šio filtro naudojimo laikas ir keitimo laikotarpis priklauso nuo 5 cigarečių per dieną surūkymo sąlygos, o dulkių surinkimo / dezodoravimo galia, palyginti su nauju filtru, sumažėja perpus. Jei gaminys yra naudojamas blogesnėmis sąlygomis nei įprastuose namuose, rekomenduojame filtrą keisti dažniau.

• Filtras	Praėjus apytiksliai 2 metams po atidarymo
-----------	---

FILTRO KEITIMAS

- 1** Nurodymų, kaip įdėti filtrą keičiant žr. LT-6, LT-7.
- 2** Datos etiketėje užrašykite naudojimo pradžios datą.

Filtro pakeitimas

Modelis: FZ-Y30SFE

- Filtras: 1 vnt.
- Įsigydami filtrą, pasitarkite su pardavėju.

Filtro išmetimas

Pakeistus filtrus išmeskite pagal vietinius atliekų išmetimo įstatymus ir reglamentus.

Filtro medžiagos:

- Filtras: polipropilenas
- Rėmai: poliesteris
- Gaiviklis: aktyvuota medžio anglis

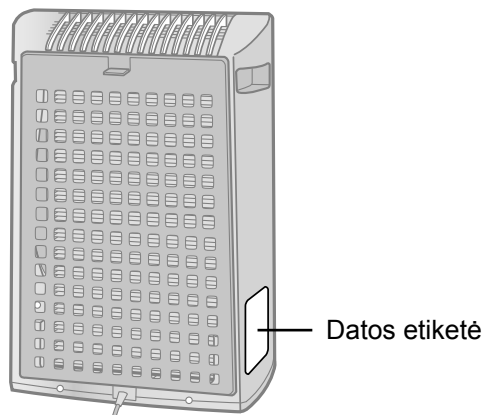

TRIKČIŲ NUSTATYMAS IR ŠALINIMAS

Prieš kreipdamiesi dėl remonto peržiūrėkite toliau esantį sąrašą, nes problema gali būti ne įrenginio gedimas.

POŽYMIS	SPRENDIMO BŪDAS (ne gedimas)
Kvapai ir dūmai nėra pašalinami.	<ul style="list-style-type: none">• Jei filtrai yra labai sutepti, išvalykite arba pakeiskite juos. (Žr. LT-9, LT-10)
Iš įrenginio sklinda spragtelėjimo arba tiksėjimo garsas.	<ul style="list-style-type: none">• Spragtelėjimo arba tiksėjimo garsas gali būti girdimas, kai įrenginys generuoja jonus.
Išleidžiamas oras skleidžia kvapą.	<ul style="list-style-type: none">• Patikrinkite, ar filtrai nėra stipriai sutepti. Pakeiskite filtrą.• Oro valytuvai su „Plasmacluster“ technologija skleidžia mažą ozono kiekį, dėl ko gali būti jaučiamas kvapas. Ozono emisijos neviršija saugaus lygio.

SPECIFIKACIJOS

Modelis		FU-Y30E		
MAITINIMAS		220–240 V 50/60 Hz		
Ventiliatoriaus greitis	Ventiliatoriaus greičio nustatymas	MAX (Didž.)	MED (Vid.)	LOW (žem.)
	Nominali galia	49 W	32 W	23 W
	Ventiliatoriaus greitis	180 m ³ /val.	120 m ³ /val.	60 m ³ /val.
Rekomenduojamas kambario dydis		~21 m ² *1		
Rekomenduojamas kambario dydis esant dideliam „Plasmacluster“ jonų tankiui		~13 m ² *2		
Laido ilgis		2,0 m		
Matmenys		356 mm (plotis) x 180 mm (gylis) x 510 mm (aukštis)		
Svoris		5,0 kg		

*1 Kambario dydis, tinkamas naudoti įrenginį didžiausiu ventiliatoriaus greičiu.

- Nurodo plotą, iš kurio tam tikras dulkių kiekis gali būti pašalintas per 30 minučių (JEM1467).

*2 Kambario tūris, kurio kubiniame centimetre kambario viduryje galima išmatuoti apytiksliai 7000 jonų (apytiksliai 1,2 m aukštyje nuo grindų), kai įrenginys yra padėtas prie sienos ir nustatytas maksimalus veikimas.

Budėjimo režimo energija

Tam, kad elektros grandinės veiktų, kai maitinimo kištukas yra sieniniame lizde, šis gaminys suvartoja apie 1,0 W budėjimo režimo energijos. Norėdami taupyti energiją, ištraukite maitinimo kištuką iš lizdo, kai įrenginys yra nenaudojamas.

HEPA filtrų klasė pagal EN 1822 yra H10.



Dėmesio: Jūsų produktas yra pažymėtas šiuo ženklu. Tai reiškia, kad panaudoti elektros ir elektronikos gaminiai neturėtų būti maišomi su įprastomis buities atliekomis. Tokiems gaminiams yra nustatytos atskiros surinkimo sistemos.

A. Informacija apie įrangos šalinimą (vartotojams)

1. Europos Sąjungoje

Dėmesio: Jei Jūs norite atsikratyti šios įrangos, prašome neišmesti jos į įprastą šiukšlių dėžę!

Panaudota elektros ir elektronikos įranga turi būti traktuojama atskirai pagal teisės aktus, kurie numato tokios įrangos tinkamą apdorojimą, utilizavimą ir perdirbimą.

Sekant valstybių narių veiklą, Europos Sąjungos privatūs namų ūkiai gali grąžinti panaudotą elektros ir elektronikos įrangą į tam skirtus surinkimo punktus nemokamai*. Kai kuriose šalyse* vietinis įrangos prekiautojas taip pat gali priimti seną gaminį nemokamai, jei Jūs ketinate įsigyti naują.

*) Dėl išsamesnės informacijos prašome susisiekti su vietos valdžia.

Jei Jūsų elektros ar elektronikos įranga turi baterijas ar akumuliatorių, prašome pašalinti juos atskirai pagal vietos reikalavimus.

Taisyklingai šalindami šį produktą, Jūs padėsite užtikrinti atliekoms būtiną apdorojimą, utilizavimą bei perdirbimą, ir dėl to saugosite aplinką ir žmonių sveikatą nuo galimų neigiamų pasekmių, kurios, kitu atveju, gali atsirasti dėl netinkamo atliekų tvarkymo.

2. Kitose šalyse už ES ribų

Jei Jūs norite išmesti šį produktą, prašome susisiekti su vietos valdžia ir paprašyti informacijos apie taisyklingus atliekų šalinimo būdus.

Šveicarijai: Panaudota elektros ir elektronikos įranga gali būti grąžinama nemokamai prekybos agentui, net jeigu Jūs neketinate įsigyti naujo gaminio. Papildomi surinkimo punktai yra išvardinti interneto svetainėje www.swico.ch arba www.sens.ch.

B. Informacija apie įrangos šalinimą (verslo klientams)

1. Europos Sąjungoje

Jei gaminys yra naudojamas verslo reikmėms ir Jūs norite jį išmesti:

Prašome susisiekti su SHARP prekybos agentu, kuris informuos Jus apie gaminio priėmimą. Jums gali tekti sumokėti gaminio priėmimo ir perdirbimo išlaidas. Smulkūs gaminiai (nedideliais kiekiais) gali būti priimami vietiniuose surinkimo punktuose.

Ispanijai: Dėl Jūsų panaudotos įrangos priėmimo prašome susipažinti su nustatyta surinkimo sistema ar susisiekti su vietos valdžia.

2. Kitose šalyse už ES ribų

Jei Jūs norite išmesti šį produktą, prašome susisiekti su vietos valdžia ir paprašyti informacijos apie taisyklingus šalinimo būdus.

Lūdzu, izlasiet pirms gaisa attīrītāja lietošanas

Dažas filtra absorbēto smaržu sastāvdaļas var atdalīt un izvadīt caur gaisa izplūdes atveri un radīt papildu aromātu. Atkarībā no lietošanas vides, īpaši, ja izstrādājums tiek izmantots ievērojami smagākos apstākļos nekā mājsaimniecības vajadzībām, šis aromāts var kļūt spēcīgs īsāku laika periodu, nekā paredzēts.

Šādā gadījumā mēs iesakām iegādāties papildu nomaiņas filtru.

PIEZĪME

- Gaisa attīrītājs ir paredzēts, lai aizvāktu gaisā suspendētos putekļus un smaku, bet ne kaitīgas gāzes (piemēram, oglekļa monoksīdu, ko satur cigarešu dūmi). Ja smakas avoti joprojām pastāv, tas nevar pilnībā novērst smaku (piemēram, smakas no celtniecības materiāliem un mājdzīvnieku smakas).
- Ieteicams nedaudz atvērt logu, kad smēķējat, lai atvieglotu ventilāciju.

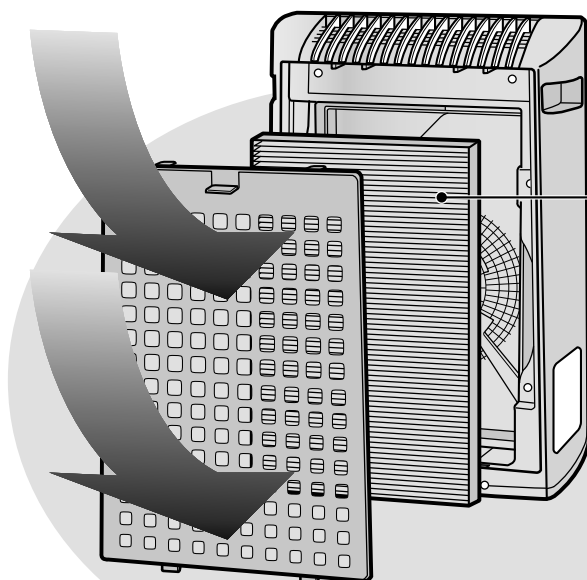

Noņemams ar filtru

Putekļu savākšanas /
dezodorējošais filtrs

Putekļi

ziedputekšņi, putekļi, cigarešu dūmu daļiņas, mājdzīvnieku blaugznas

Smaržas

cigarešu dūmu smaka, mājsaimniecības smakas (tualetes, atkritumu, mājdzīvnieku u.c.)

FUNKCIJAS

“Plasmacluster” tehnoloģija

Plasmacluster tehnoloģija izmanto plazmas izlādi, lai ražotu un atbrīvotu tādus pašus pozitīvos un negatīvos jonus, kādi sastopamas dabā (“Plasmacluster jonus”).

Šī ir unikāla SHARP CORPORATION gaisa attīrīšanas tehnoloģija tādu gaisā suspendētu potenciālo alergēnu kā gaisa ērcīšu izdalījumu vai mirušu organismu*¹, vīrusu*² un pelējuma un baktēriju*³ sadalīšanai un inaktivēšanai, kas ir pierādīta trešo personu organizācijās, gan Japānā, gan citās valstīs.

Kad ir augsts Plasmacluster jonu blīvums gaisā, aizkaros vai dīvānos iespiedusies cigarešu dūmu smaka tiek izņemta aptuveni 80 minūtēs*⁴ un, ja apģērbs ir pakārts vietā, kas pakļauta tiešai gaisa plūsmi no Plasmacluster jonus radošās ierīces, sviedru smaka samazinās līdz gandrīz nesajūtamam līmenim vienā naktī (apmēram 6 stundās).

*¹ Graduate School of Advanced Sciences of Matter, Hiroshimas Universitāte, Japāna

Iedarbības uz gaisa ērcīšu potenciālajiem alergēniem mērījumi (13 m²)

*² Retroscreen Virology, Ltd., Londona, Apvienotā Karaliste

Vīrusu iznīcināšanas koeficienta mērījumi gaisā 1 m³ kastē

*³ Ishikawa Health Service Association, Japāna

Gaisa pelējuma un baktēriju mērījumi ar gaisa paraugu ņemšanas ierīci (13 m²)

*⁴ Japan Spinners Inspecting Foundation, Japāna

Dezodorējošā efekta novērtējums ar smaržu piesātinātos auduma gabalos

SATURS

SVARĪGI DROŠĪBAS NORĀDĪJUMILV-2

- BRĪDINĀJUMSLV-2
- BRĪDINĀJUMI ATTIECĪBĀ UZ DARBĪBU ..LV-3
- NORĀDĪJUMI PAR UZSTĀDĪŠANULV-3
- NORĀDĪJUMI PAR FILTRULV-3

DETAĻU NOSAUKUMILV-4

- GALVENĀ BLOKA DISPLEJSLV-4
- ILUSTRĀTĪVA DIAGRAMMALV-4
- IEKĻAUTALV-5
- AIZMUGURELV-5

SAGATAVOŠANALV-6

- FILTRA UZSTĀDĪŠANALV-6

DARBĪBULV-8

- GALVENĀ BLOKA DARBĪBALV-8

KOPŠANA UN APKOPELV-9

- AIZMUGURES PANELISLV-9
- BLOKSLV-9
- NORĀDĪJUMI PAR FILTRA NOMAĪŅU ...LV-10

PROBLĒMU NOVĒRŠANALV-11

TEHNISKIE PARAMETRILV-12

Pateicamies par SHARP gaisa attīrītāja iegādi. Lūdzu, rūpīgi izlasiet šo instrukciju, lai iegūtu informāciju par pareizu lietošanu. Pirms šī izstrādājuma lietošanas noteikti izlasiet sadaļu “Svarīgi drošības norādījumi”. Pēc šīs instrukcijas izlasīšanas saglabājiet to lietošanai turpmāk piemērotā vietā.

SVARĪGI DROŠĪBAS NORĀDĪJUMI

Lietojot elektroierīces, jāievēro pamata drošības pasākumi, ieskaitot šādus:

BRĪDINĀJUMS - Lai samazinātu elektriskā trieciena, ugunsgrēka vai personu savainošanas riskus:

- Pirms ierīces lietošanas izlasiet visus norādījumus.
- Lietojiet tikai 220-240 voltu rozeti.
- **Nelietojiet ierīci, ja elektrobarošanas aukla vai spraudnis ir bojāts vai pievienojums pie sienas rozetes ir vajīgs.**
- Regulāri notīriet putekļus no elektrobarošanas auklas.
- **Neievietojiet pirkstus vai priekšmetus gaisa ieplūdes vai izplūdes atverēs.**
- **Izņemot elektrobarošanas spraudni, vienmēr turiet spraudni un nekad nevelciet auklu.**

Tas var izraisīt elektrisko triecienu un/vai aizdegšanos īsslēguma rezultātā.

- **Neizņemiet spraudni, kad jūsu rokas ir mitras.**
- **Nelietojiet šo ierīci gāzes ierīču vai pavardu tuvumā.**
- **Pirms ierīces tīrīšanas, kā arī, kad nelietojat ierīci, izņemiet elektrobarošanas spraudni no sienas rozetes.**

Tas var izraisīt elektrisko triecienu pazeminātas izolācijas dēļ un/vai aizdegšanos īsslēguma rezultātā.

- **Ja elektrobarošanas aukla ir bojāta, tā jānomaina ražotājam, tā apkalpošanas pārstāvim, Sharp pilnvarotajam apkalpošanas centram vai līdzīgi kvalificētai personai, lai novērstu bīstamību.**
- Nedarbiniet ierīci, kad izmantojat aerosolu insekticīdus vai telpās, kur ir eļļas nogulsnes, vīraks, dzirksteles no degošām cigaretēm, ķīmiskie izgarojumi gaisā, vai ļoti augsta mitruma apstākļos, piemēram, vannas istabā.
- Ievērojiet piesardzību, kad tīrāt ierīci. Kodīgi tīrīšanas līdzekļi var sabojāt ārējo virsmu.
- Tikai Sharp pilnvarotajam apkalpošanas centram vajadzētu apkalpot šo gaisa attīrītāju. Sazinieties ar tuvāko apkalpošanas centru, ja ir jebkādas problēmas, regulēšanas vai remonta veikšanai.
- Šī ierīce nav paredzēta lietošanai cilvēkiem (tai skaitā bērniem) ar samazinātām fiziskajām, sensoriskajām vai garīgajām spējām vai ar pieredzes un zināšanu trūkumu, ja vien viņiem nav nodrošināta personas, kas atbild par viņu drošību, uzraudzība vai norādījumi par to, kā izmantot iekārtu.

Bērni jāuzrauga, lai nodrošinātu, ka viņi nespēlējas ar ierīci.

PIEZĪME - radio vai TV traucējumi

Ja šis gaisa attīrītājs izraisa traucējumus radio vai televīzijas uztveršanai, mēģiniet novērst traucējumus ar vienu vai vairākiem šādiem pasākumiem:

- Pārorientējiet vai pārvietojiet uztvērēja antenu.
- Palieliniet attālumu starp ierīci un radio / TV uztvērēju.
- Pievienojiet aprīkojumu rozetei citai ķēdei, nevis tai, kurai pieslēgts uztvērējs.
- Konsultējieties ar izplatītāju vai pieredzējušu radio / TV tehniķi palīdzības saņemšanai.

SVARĪGI DROŠĪBAS NORĀDĪJUMI

BRĪDINĀJUMI ATTIECĪBĀ UZ DARBĪBU

- Neaizsprostojiet gaisa ieplūdes un/vai izplūdes atveres.
- Nelietojiet ierīci karstu objektu tuvumā vai uz tiem, piemēram, pie krāsnīm vai sildītājiem, vai vietā, kur tā var nonākt saskarē ar tvaiku.
- Nenovietojiet ierīci uz leju, kad lietojat to.
- **Vienmēr turiet rokturi abās ierīces pusēs, kad pārvietojat to.**
Aizmugures paneļa turēšana pārvietojot var izraisīt tā atdalīšanos, tādējādi ierīces nomešanu un ķermeņa savainojumus.
- **Nedarbiniet ierīci bez filtra.**
- **Nemazgājiet un nelietojiet atkārtoti filtru.**
Tas ne tikai neuzlabos filtra veiktspēju, bet arī var izraisīt elektrisko triecienu vai nepareizu darbību.
- **Tīriet ārējo virsmu tikai ar mīkstu audumu.**
Ierīces virsmu var sabojāt vai radīt plaisas.
Turklāt rezultātā sensori var darboties nepareizi.

NORĀDĪJUMI PAR UZSTĀDĪŠANU

- **Izstrādājuma darbības laikā, lūdzu, novietojiet ierīci vismaz 2 m attālumā no aprīkojuma, kas izmanto elektromagnētiskos viļņus, piemēram, televizoriem, radio vai viļņu pulksteņiem.**
- **Izvairieties no vietām, kur aizkari u.c. nonāk kontaktā ar gaisa ieplūdes vai izplūdes atverēm.**
Aizkari u.c. var kļūt netīri vai ierīce var darboties nepareizi.
- **Izvairieties no vietām, kur ierīce ir pakļauta kondensācijai strauju temperatūras izmaiņu dēļ.**
(Ja tas ir neizbēgami, lūdzu, ļaujiet ierīcei pirms ieslēgšanas 1 stundu nostāvēt.)
(Lietojiet piemērotos apstākļos telpas temperatūrā starp 0 un 35°C.)
- **Novietojiet uz stabilas virsmas ar pietiekamu gaisa cirkulāciju.**
Ja novietojat ierīci uz paklājiem, tas var izraisīt ierīces vieglu vibrāciju.
- **Neuzstādiet, kur iespējami kvēpi, piemēram, virtuvē u.c.**
Rezultātā ierīces virsma var saplaisāt.
- **Atstājiet apmēram 60 cm brīvas vietas no sienas.**
Siena aiz gaisa izplūdes atveres laika gaitā var kļūt netīra. Lietojot ierīci ilgāku laiku vienā un tajā pašā vietā, izmantojiet vinila loksni u.c., lai siena nekļūtu netīra. Turklāt regulāri tīriet sienu.

NORĀDĪJUMI PAR FILTRU

- Ievērojiet šīs instrukcijas norādījumus pareizai filtra apkopei.
Lietojiet tikai šim izstrādājumam paredzētos filtrus.

DETAĻU NOSAUKUMI

GALVENĀ BLOKA DISPLEJS

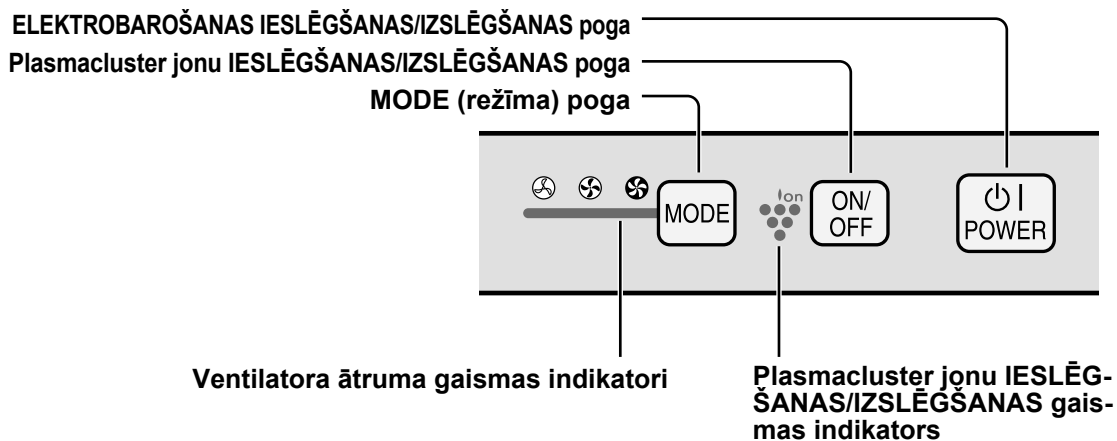

ILUSTRĀTĪVA DIAGRAMMA

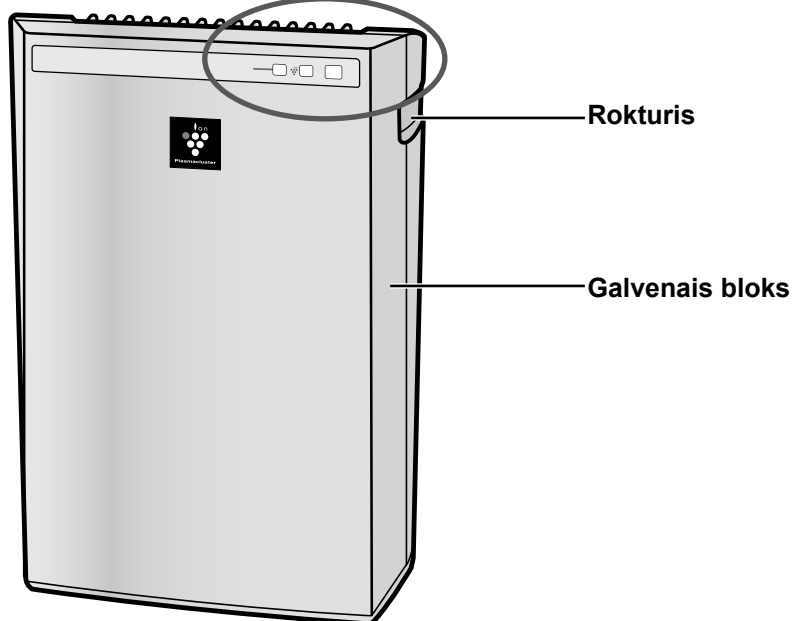

IEKĻAUTA

• Lietošanas instrukcija

AIZMUGURE

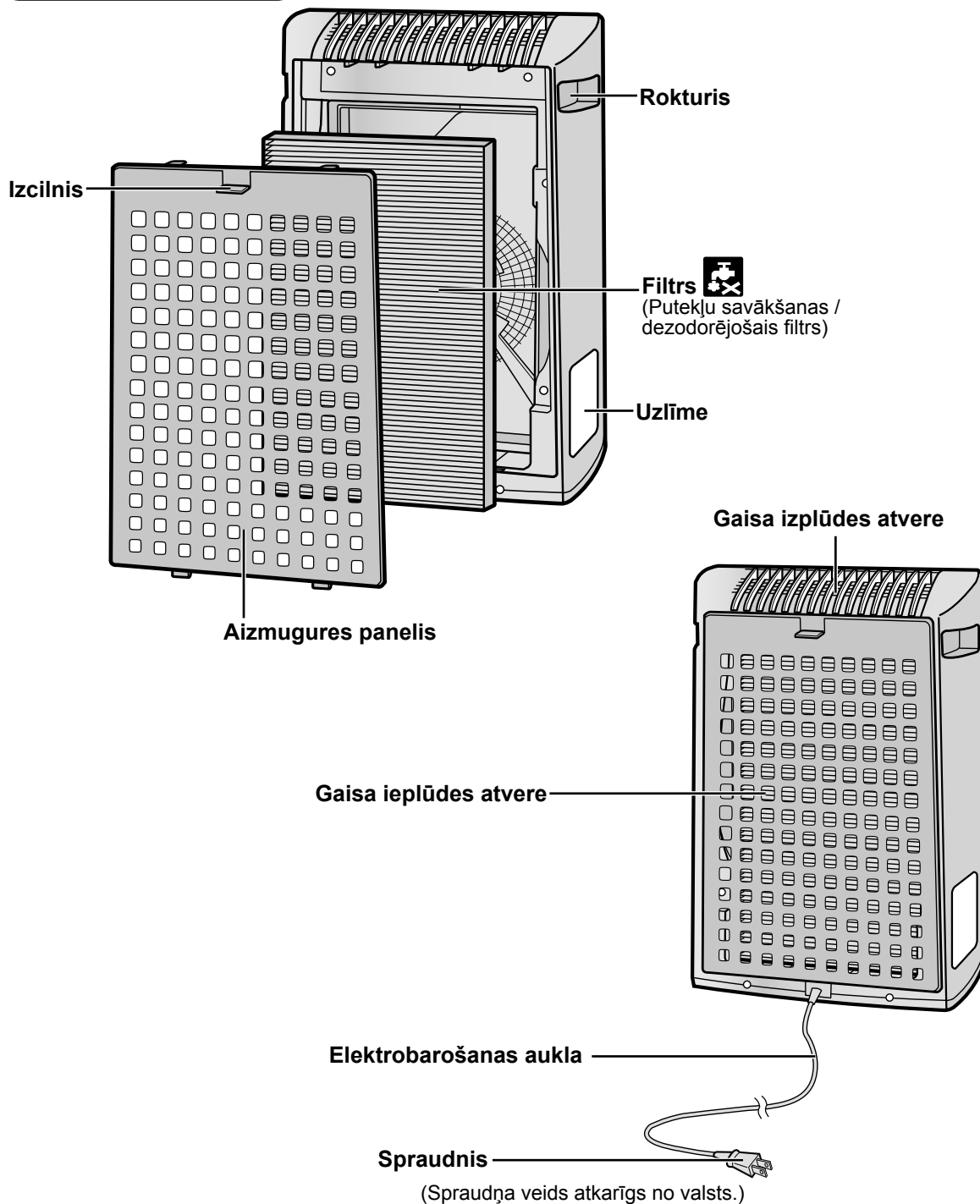

(Spraudņa veids atkarīgs no valsts.)

LV-5

FILTRA UZSTĀDĪŠANA

Lai saglabātu filtra kvalitāti, tie ir uzstādīti galvenajā blokā un iepakoti plastmasas maisos. Pirms ierīces lietošanas noteikti izņemiet filtru no plastmasas maīsa.

1 Noņemiet filtru

- 1 **Noņemiet aizmugures paneli.**
Velciet izcilni aizmugures paneļa augšā.

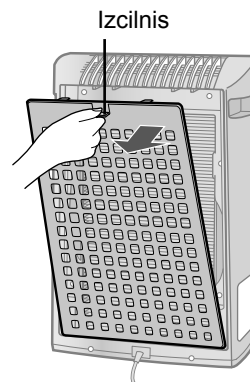

- 2 **Izņemiet filtru no plastmasas maīsa.**

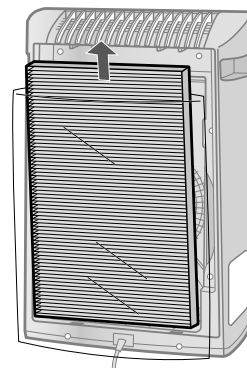

2 Uzstādiet filtru

- 1 **Ievietojiet filtru galvenajā blokā.**
Neuzstādiet filtru otrādi, jo tad ierīce nedarbosies pareizi.

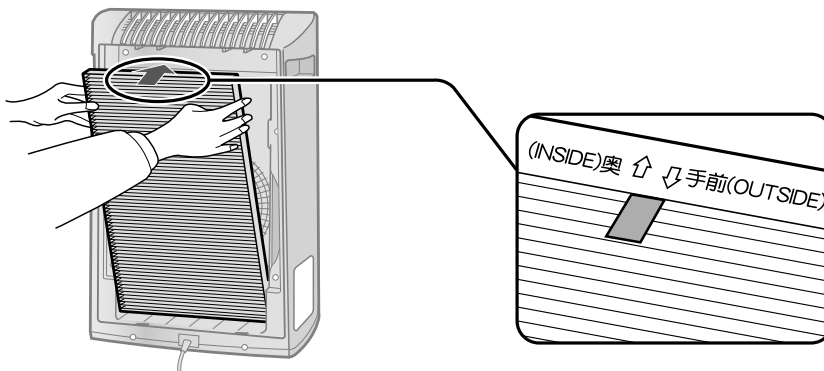

2 Pielieciet aizmugures paneli atpakaļ pie galvenā bloka.

Spiediet, līdz tas noklikšķņ vietā.

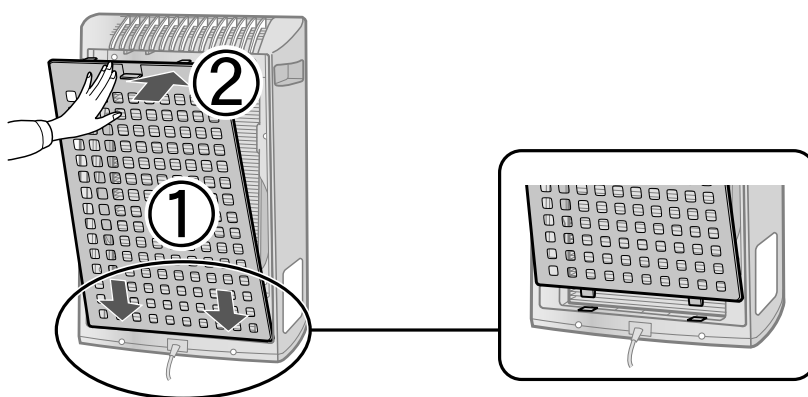

3 Pierakstiet datumu uzlīmē lietošanas sākuma datumu.

Lietojiet šo datumu kā norādi filtra nomaiņas grafīkam.

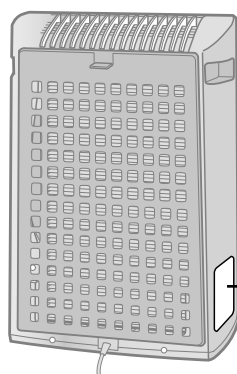

Starting date of use	
.	.
.	.
.	.

Datuma uzlīme

GALVENĀ BLOKA DARBĪBA

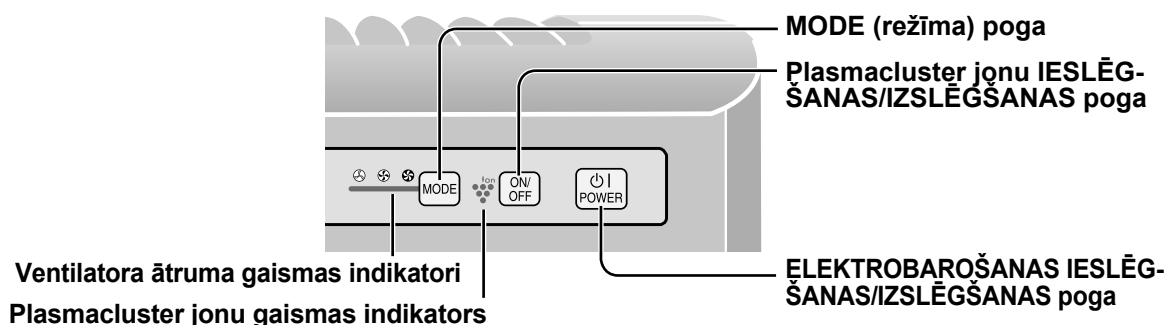

Elektrobarošanas IESLĒGŠANAS/IZSLĒGŠANAS poga

- Nospiediet, lai uzsāktu darbību (īss pīkstiens) un pārtrauktu darbību (garš pīkstiens).
- Plasmacluster gaismas indikators un ventilatora ātruma gaismas indikators iedegsies/nodzīsīs.
- Ja elektrobarošanas aukla nav bijusi atvienota, darbība atsāksies iepriekšējās darbības režīmā.



MODE (režīma) poga

- Spiediet pogu MODE, lai atlasītu vēlamu ventilatora ātrumu. Gaismas indikatori parādīs pašreiz atlasīto ventilatora ātrumu.
- Darbības režīmu var pārslēgt, kā norādīts zemāk.

LĒNA DARBĪBA

Ierīce darbosies klusi ar minimālu gaisa ieplūdi.

VIDĒJA ĀTRUMA DARBĪBA

Ierīce darbosies ar VIDĒJU ventilatora ātrumu.

MAKSIMĀLA DARBĪBA

Ierīce darbosies ar MAKSIMĀLO ventilatora ātrumu.



Plasmacluster jonu IESLĒGŠANAS/IZSLĒGŠANAS poga

Spiediet Plasmacluster jonu IESLĒGŠANAS/IZSLĒGŠANAS pogu, lai IESLĒGTU un IZSLĒGTU Plasmacluster jonu režīmu. Kad Plasmacluster ir IESLĒGTS, Plasmacluster gaismas indikators iedegsies (zils).

KOPŠANA UN APKOPE

Lai uzturētu gaisa attīrītāja optimālo veiktspēju, lūdzu, regulāri tīriet ierīci, ieskaitot filtru. Kad tīrāt ierīci, noteikti atvienojiet elektrobarošanas auklu un nekad neņemiet spraudni ar mitrām rokām. Tas var izraisīt elektrisko triecienu un/vai ķermeņa savainojumus.

AIZMUGURES PANELIS

Apkopes cikls

Ikreiz, kad ierīcē uzkrājas putekļi vai ik pēc 2 mēnešiem

Viegli noņemiet putekļus no aizmugures paneļa, izmantojot putekļsūcēja pievienojumu vai līdzīgu rīku.

Ja uz aizmugures paneļa ir grūti noņemami netīrumi

- 1** Grūti noņemamu netīrumu gadījumā iemērciet paneli ūdenī ar virtuves mazgāšanas līdzekli. (Apm. 10 min.) Mazgājot izvairieties no aizmugures paneļa beršanas.
- 2** Vairākkārtīgi izskalojiet aizmugures paneli ar tīru ūdeni, lai noņemtu šķīduma atlikumu.
- 3** Nopiliniet filtru sausu, lai noņemtu lieko ūdeni.

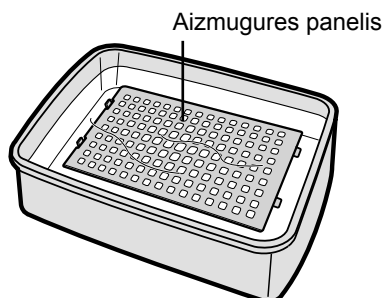
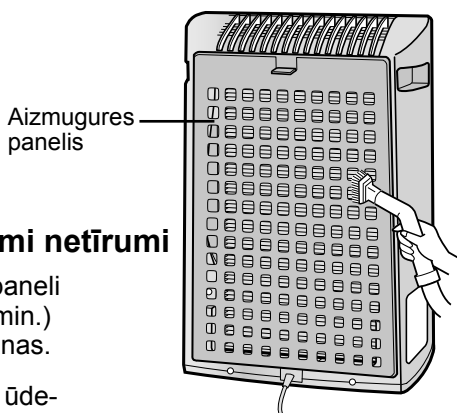

BLOKS

Apkopes cikls

Ikreiz, kad ierīcē uzkrājas putekļi vai ik pēc 1 mēneša

Lai novērstu netīrumus vai traipus uz galvenā bloka, tīriet tik bieži, cik nepieciešams. Ja traipiem ļauj palikt, tie var kļūt grūti noņemami.

Noslaukiet ar sausu, mīkstu audumu

Grūti noņemamiem traipiem vai netīrumiem lietojiet ar karstu ūdeni samitrinātu mīkstu audumu.

Nelietojiet gaistošus šķidrumus

Benzols, krāsu šķīdinātājs, pulēšanas pulveris u.c. var sabojāt virsmu.

Nelietojiet mazgāšanas līdzekļus

Mazgāšanas līdzekļu sastāvdaļas var sabojāt ierīci.

KOPŠANA UN APKOPE

NORĀDĪJUMI PAR FILTRA NOMAIŅU

Filtra kalpošanas laiks mainās atkarībā no telpas vides, pielietojuma un ierīces atrašanās vietas.

Ja putekļi vai smakas saglabājas, nomainiet filtru.

(Skatiet "Lūdzu, izlasiet pirms gaisa attīrītāja lietošanas")

Vadlīnijas filtra nomaņas grafikam

• Šis filtra kalpošanas laika un nomaņas periods pamatots uz apstākļiem, smēķējot 5 cigaretes dienā, un putekļu savākšanas / dezodorēšanas jaudas samazinājumu uz pusi salīdzinājumā ar jaunu filtru.

Mēs iesakām nomainīt filtru biežāk, ja izstrādājums tiek izmantots ievērojami smagākos apstākļos nekā parastām mājstarpniecības vajadzībām.

• Filtrs	Apmēram 2 gadus pēc atvēršanas
----------	--------------------------------

FILTRA NOMAIŅA

- 1** Skatiet LV-6, 7 lpp. norādījumus, kā uzstādīt filtru nomaņas laikā.
- 2** Pierakstiet datumu uzlīmē filtra lietošanas sākuma datumu.

Nomaņas filtrs

Modelis: FZ-Y30SFE

- Filtrs: 1 vienība

Lūdzu, konsultējieties ar savu izplatītāju par nomaņas filtra iegādi.

Atbrīvošanās no filtra

Lūdzu, atbrīvojieties no nomainītā filtra saskaņā ar vietējiem likumiem un noteikumiem.

Filtra materiāli:

- Filtrs: polipropilēns
- Ietvars: poliesteris
- Dezodorētājs: aktīvā ogle

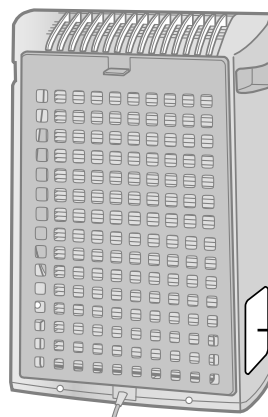

Datuma uzlīme

PROBLĒMU NOVĒRŠANA

Pirms izsaukuma remonta veikšanai, lūdzu, pārskatiet sarakstu zemāk, jo problēma var nebūt ierīces nepareiza darbība.

PAZĪME	RISINĀJUMS (nav nepareiza darbība)
Smakas un dūmi netiek noņemti.	<ul style="list-style-type: none">Iztīriet vai nomainiet filtru, ja tas šķiet ļoti netīrs. (Skatiet LV-9, LV-10)
No ierīces dzirdama klikšķēšana vai tikšķēšana.	<ul style="list-style-type: none">Klikšķu vai tikšķu skaņas var būt dzirdamas, kad ierīce ģenerē jonus.
Izvadītajam gaisam ir smarža.	<ul style="list-style-type: none">Pārbaudiet, vai filtrs nav ļoti netīrs. Nomainiet filtru.Plasmacluster gaisa attīrītāji izdala nelielas ozona paliekas, kuras var radīt smaržu. Šī ozona izplūde ir krietni zem drošības līmeņa.

TEHNISKIE PARAMETRI

Modelis		FU-Y30E		
Elektrobarošana		220 - 240 V 50/60 Hz		
Ventilatora ātruma darbība	Ventilatora ātruma regulēšana	MAKS.	VID.	ZEMS
	Nominālā jauda	49 W	32 W	23 W
	Ventilatora ātrums	180 m ³ /h	120 m ³ /h	60 m ³ /h
Ieteicamais telpas izmērs		~21 m ² *1		
Augsta blīvuma Plasmacluster jonu ieteicamais telpas izmērs		~13 m ² *2		
Auklas garums		2,0 m		
Izmēri		356 mm (platums) x 180 mm (dziļums) x 510 mm (augstums)		
Svars		5,0 kg		

*1 Izmērs telpai, kas ir piemērota ierīces darbībai ar maksimālo ventilatora ātrumu.
• Tas norāda platību, kur noteikts daudzums putekļu daļiņu var tikt aizvākts 30 minūtēs (JEM1467).

*2 Telpas izmērs, kurā var konstatēt aptuveni 7000 jonus uz vienu kubikcentimetru telpas centrā (aptuveni 1,2 metru augstumā no grīdas), kad izstrādājums ir novietots pie sienas un darbojas MAKS. darbības stāvoklī.

Gaidstāves jauda Lai darbotos elektriskās ķēdes, kamēr elektrobarošanas spraudnis ir ievietots sienas rozetē, šis izstrādājums patērē aptuveni 1,0 W gaidstāves režīma jaudu. Enerģijas taupīšanai atvienojiet elektrobarošanas auklu, kad ierīce netiek lietota.

HEPA filtra klase pēc EN 1822 ir H10.



Uzmanību: Jūsu ierīce ir marķēta ar šādu simbolu. Tas nozīmē, ka lietoto elektrisko un elektronisko aprīkojumu nav atļauts izmest kopā ar parastajiem sadzīves atkritumiem. Šāda veida produktiem pastāv atsevišķa savākšanas sistēma.

A. Informācija lietotājiem par ierīces utilizēšanu (privātām mājāsaimniecībām)

1. Eiropas Savienībā

Uzmanību: Ja vēlaties iznīcināt ierīci, lūdzam to neizmest kopā ar parastajiem atkritumiem!

Lietotas elektriskās un elektroniskās ierīces ir jāapstrādā atsevišķi un atbilstoši likumdošanas aktiem, kas nosaka lietotu elektrisku un elektronisku ierīču īpašu apstrādi, pārstrādi un atkārtotu izmantošanu. Saskaņā ar dalībvalstīs spēkā esošajiem likumiem, privātas mājāsaimniecības ES dalībvalstīs drīkst bez maksas nodot savas nolietotās elektroierīces un elektronisko aprīkojumu īpašās šāda veida atkritumu savākšanas vietās*. Dažās valstīs* vietējie mazumtirgotāji nodrošina nolietoto ierīču pieņemšanu atpakaļ bez maksas, ja iegādājaties līdzīgu jaunu ierīci.

*) Lai saņemtu plašāku informāciju, lūdzu, sazinieties ar savas valsts atbildīgo iestādi.

Ja jūsu lietotai elektriskai vai elektroniskai ierīcei ir baterijas vai akumulatori, lūdzu, izmetiet tos atsevišķi jau iepriekš, atbilstoši spēkā esošajiem vietējiem noteikumiem.

Pareizi utilizējot šo ierīci, jūs palīdzēsiet nodrošināt pareizu atkritumu apstrādi, pārstrādi un atkārtotu izmantošanu, un tādējādi novērsīsiet iespējamo negatīvo ietekmi uz vidi un cilvēku veselību, ko izraisītu nepareiza atkritumu apsaimniekošana.

2. Citās valstīs ārpus ES

Ja vēlaties izmest šo izstrādājumu, lūdzu, sazinieties ar vietējo atbildīgo iestādi, lai noskaidrotu pareizo ierīces izmešanas veidu.

B. Informācija par preces nodošanu atkritumos (korporatīviem lietotājiem)

1. Eiropas Savienībā

Ja produktu izmanto uzņēmējdarbībā, un jūs vēlaties to izmest:

Lūdzu, vērsieties pie sava SHARP izplatītāja, kurš sniegs jums informāciju par preces pieņemšanu atpakaļ. Jums var tikt piemērota maksa, lai segtu izdevumus, kas rodas pieņemot preci atpakaļ un to pārstrādājot. Neliela izmēra preces (un mazā skaitā) var tikt pieņemtas atpakaļ jūsu vietējās atkritumu savākšanas vietās.

2. Citās valstīs ārpus ES

Ja vēlaties šo izstrādājumu izmest, lūdzu, sazinieties ar vietējo atbildīgo iestādi un noskaidrojiet pareizo izmešanas veidu.

Prečítajte si túto príručku pred začatím obsluhy svojej novej čističky vzduchu

Niektoré pachy absorbované filtrom sa môžu rozložiť, vylúčiť cez odvod vzduchu a spôsobiť ďalšie pachy. V závislosti od prostredia, v ktorom sa prístroj používa, najmä keď sa výrobok používa v prostrediach podstatne horších ako je bežné používanie v domácnosti, môžu byť tieto pachy v krátkom čase intenzívnejšie ako sa očakáva.

V takom prípade odporúčame nákup voliteľného náhradného filtra.

POZNÁMKA

- Čistička vzduchu je navrhnutá tak, aby odstraňovala prach a pachy rozptýlené vo vzduchu, ale nie škodlivé plyny (napríklad oxid uhoľnatý obsiahnutý v cigaretovom dyme). Ak sa zdroj zápachu stále nachádza v miestnosti, čistička vzduchu nemôže pach odstrániť úplne (napríklad pachy zo stavebných materiálov a pachy zvierat).
- Keď fajčíte, odporúčame vám na chvíľu trochu otvoriť okno, aby ste zabezpečili ventiláciu.

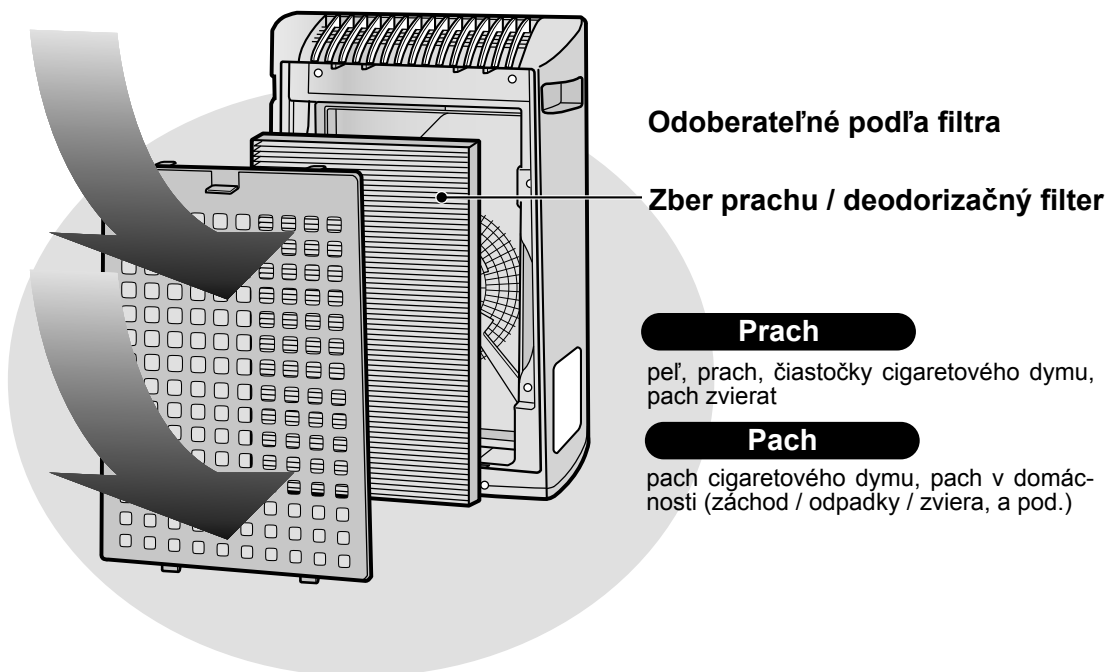

FUNKCIE

Technológia „Plasmacluster“

Technológia Plasmacluster používa plazmový výboj na produkciu a uvoľňovanie rovnakých pozitívnych a negatívnych iónov ako sú tie, ktoré sa nachádzajú v prírode („ióny Plasmacluster“). Toto je unikátna technológia čistenia vzduchu od spoločnosti SHARP CORPORATION na rozloženie a deaktiváciu potenciálnych alergénov, ako sú fekálne látky alebo telá vzduchových roztočov*¹, vírusov*², plesní a baktérií*³ rozptýlených vo vzduchu a bol otestovaný nezávislými organizáciami v Japonsku, ako aj v zámorí. Keď je vo vzduchu vysoká koncentrácia iónov Plasmacluster, odstráni sa pach cigaretového dymu zachyteného v záclonách alebo pohovkách asi za 80 minút*⁴, a keď zavesíte oblečenie na miesto vystavené priamemu pôsobeniu prístroja generujúceho ióny Plasmacluster, pach potu sa za jednu noc (asi 6 hodín) zníži na takmer nepatrnú úroveň.

*1 Graduate School of Advanced Sciences of Matter, Hiroshima University, Japonsko

Meranie účinku na potenciálne alergény vzduchových roztočov v (13 m²)

*2 Retroscreen Virology, Ltd., London, UK

Meranie množstva vírusov odstráneného zo vzduchu v škatuli s objemom 1 m³

*3 Ishikawa Health Service Association, Japonsko

Meranie plesní a baktérií vo vzduchu so vzorkou vzduchu (13 m²)

*4 Japan Spinners Inspecting Foundation, Japonsko

Odhad deodorizačného efektu na pachové častice v oblečení

OBSAH

DÔLEŽITÉ BEZPEČNOSTNÉ POKYNY ...	SK-2
• VÝSTRAHA	SK-2
• UPOZORNENIA TÝKAJÚCE SA PREVÁDZKY	SK-3
• POKYNY K INŠTALÁCII	SK-3
• SMERNICE TÝKAJÚCE SA FILTRA	SK-3
NÁZVY ČASTÍ	SK-4
• DISPLEJ HLAVNEJ JEDNOTKY	SK-4
• ILUSTRAČNÝ DIAGRAM	SK-4
• OBSAHUJE	SK-5
• ZADNÁ ČASŤ	SK-5
PRÍPRAVA	SK-6
• INŠTALÁCIA FILTRA	SK-6
PREVÁDZKA	SK-8
• OBSLUHA HLAVNEJ JEDNOTKY	SK-8
STAROSTLIVOSŤ A ÚDRŽBA	SK-9
• ZADNÝ PANEL	SK-9
• JEDNOTKA	SK-9
• POKYNY K VÝMENE FILTRA	SK-10
RIEŠENIE PROBLÉMOV	SK-11
TECHNICKÉ ÚDAJE	SK-12

Ďakujeme vám za zakúpenie čističky vzduchu od spoločnosti SHARP. Prečítajte si, prosím, pozorne tento návod kvôli informáciám o správnom používaní. Pred použitím tohto výrobku si prosím prečítajte časť: „Dôležité bezpečnostné pokyny“.

Po prečítaní tohto návodu ho uschovajte na dostupnom mieste, aby ste doň mohli nahliadnuť aj v budúcnosti.

DÔLEŽITÉ BEZPEČNOSTNÉ POKYNY

Pri používaní elektrických zariadení by ste mali dodržiavať základné bezpečnostné opatrenia, mimo iné:

VÝSTRAHA – na zníženie nebezpečenstva skratu, požiaru, alebo poranenia:

- Pred použitím prístroja si prečítajte všetky pokyny.
- Používajte len zásuvku s napätím 220 – 240 voltov.
- **Prístroj nepoužívajte, ak sú napájací kábel alebo zástrčka poškodené, alebo ak je pripojenie k elektrickej zásuvke uvoľnené.**
- Zo zástrčky odstraňujte pravidelne prach.
- **Do prívodu ani vývodu vzduchu ventilácie nedávajte prsty ani iné cudzie predmety.**
- **Pri vyberaní zástrčky vždy uchopte zástrčku a nikdy neťahajte za kábel.**
Inak môže vplyvom skratu dôjsť k elektrickému výboju a/alebo požiaru.
- **Nevyberajte zástrčku mokrými rukami.**
- **Nepoužívajte prístroj v blízkosti plynových zariadení ani ohnísk.**
- **Pred čistením prístroja a v prípade, že ho dlhšie nebudete používať, ho odpojte z elektrickej zásuvky.**
Inak môže vplyvom skratu dôjsť k elektrickému výboju (kvôli zlej izolácii) a/alebo požiaru.
- **Ak je napájací kábel poškodený, musí ho vymeniť výrobca, jeho servisný technik, autorizované servisné stredisko spoločnosti Sharp alebo kvalifikovaná osoba, aby sa zabránilo nebezpečenstvu.**
- Prístroj nepoužívajte, keď používate aerosolové insekticídy, ani v miestnostiach, kde sú vo vzduchu zvyšky oleja, kadidlá, iskry od zapálených cigariet, chemické výpary, ani na miestach, kde je vysoká vlhkosť, ako napríklad kúpeľniach.
- Pri čistení prístroja si dávajte pozor. Korozívne čistiace prostriedky môžu poškodiť vonkajšok prístroja.
- Servis tejto čističky vzduchu môže vykonávať len autorizované servisné stredisko spoločnosti Sharp. Pri výskyte problémov, potrebe nastavenia alebo opravy kontaktujte najbližšie servisné stredisko.
- Tento prístroj nie je určený na použitie osobami (vrátane detí) so zníženými fyzickými, zmyslovými alebo mentálnymi schopnosťami, alebo nedostatkom skúseností a znalostí, pokiaľ na nich nedohliada osoba zodpovedná za ich bezpečnosť, alebo ak im táto osoba nedala pokyny ohľadom používania.

Na deti je potreba dohliadať, aby sa zaručilo, že sa so zariadením nebudú hrať.

POZNÁMKA – rušenie rádia alebo televízora

Ak táto čistička vzduchu môže spôsobiť rušenie príjmu rádia alebo televízie, pokúste sa opraviť rušenie jedným alebo viacerými nasledujúcimi opatreniami:

- Preorientujte alebo premiestnite príjmovú anténu.
- Zvýšte vzdialenosť medzi prístrojom a rádiovým/televíznym prijímačom.
- Pripojte zariadenie do zásuvky v inom okruhu ako je ten, do ktorého je zapojený prijímač.
- Vyhľadajte pomoc u predajcu alebo skúseného rádiového/televízneho technika.

DÔLEŽITÉ BEZPEČNOSTNÉ POKYNY

UPOZORNENIA TÝKAJÚCE SA PREVÁDZKY

- Neblokujte vstupné a/alebo výstupné otvory ventilácie.
- Nepoužívajte prístroj v blízkosti ani na horúcich predmetoch, ako sú sporáky alebo ohrievače, ani tam, kde môžu prísť do kontaktu s parou.
- Počas používania prístroja ho nepokladajte na bok.
- **Pri prenášaní prístroja ho vždy držte pomocou držiadiel nachádzajúcich sa na oboch stranách.**
Držaním zadného panelu počas prenášania prístroja by ste mohli spôsobiť jeho demontáž, spadnutie prístroja a mohli by ste sa tak poraniť.
- **Nespúšťajte prístroj bez filtra.**
- **Neumývajte ani opätovne nepoužívajte filter.**
Nielenže tým nezlepšíte výkon filtra, ale môžete tak spôsobiť úraz elektrickým prúdom alebo poruchu.
- **Vonkajšok čistite len jemnou handričkou.**
Mohli by ste nimi poškodiť povrch prístroja alebo by mohol prasknúť.
Tiež by vplyvom toho nemuseli senzory pracovať správne.

POKYNY K INŠTALÁCII

- Počas prevádzky prístroja ho položte najmenej 2 m od zariadení využívajúcich elektrické vlny, ako sú napríklad televízory, rádiá alebo vlnové hodiny.
- Vyhňte sa miestam, na ktorých sa môžu dostať do kontaktu s príivodom alebo vývodom vzduchu ventilácie záclony a pod.
Záclony a pod. sa môžu zašpiniť, alebo môže dôjsť k poruche.
- Vyhňte sa miestam, kde bude prístroj vystavený kondenzácii vplyvom veľkých zmien teploty.
(Ak sa tomu nedá zabrániť, nechajte prístroj pred jeho zapnutím asi jednu hodinu stáť.)
(Používajte vo vhodných podmienkach medzi 0 a 35 °C v miestnosti.)
- **Umiestnite na stabilný povrch s dostatočnou cirkuláciou vzduchu.**
Keď prístroj umiestnite na oblasť s hrubou kobercovou plochou, môže mierne vibrovať.
- **Prístroj neinštalujte, ak existuje riziko zanesenia sadzami, ako napríklad v kuchyni a pod.**
Mohol by vplyvom toho prasknúť povrch prístroja.
- **Dodržiňte odstup asi 60 cm od steny.**
Časom sa môže stena nachádzajúca sa za výfukom ventilácie zašpiniť. Ak tento prístroj používate dlhšiu dobu na tom istom mieste, použite vinylovú pokrývku alebo niečo podobné, aby sa stena nezašpiniła. Okrem toho pravidelne čistite stenu.

SMERNICE TÝKAJÚCE SA FILTRA

- Postupujte podľa pokynov v tomto návode, aby ste sa správne starali o filter, a aby ste ho dobre udržovali.
Používajte len filtre určené na použitie s týmto prístrojom.

NÁZVY ČASTÍ

DISPLEJ HLAVNEJ JEDNOTKY

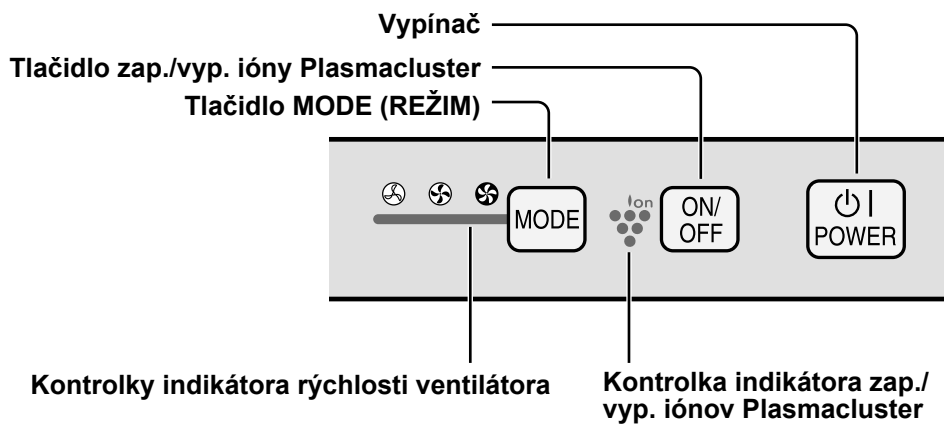

ILUSTRAČNÝ DIAGRAM

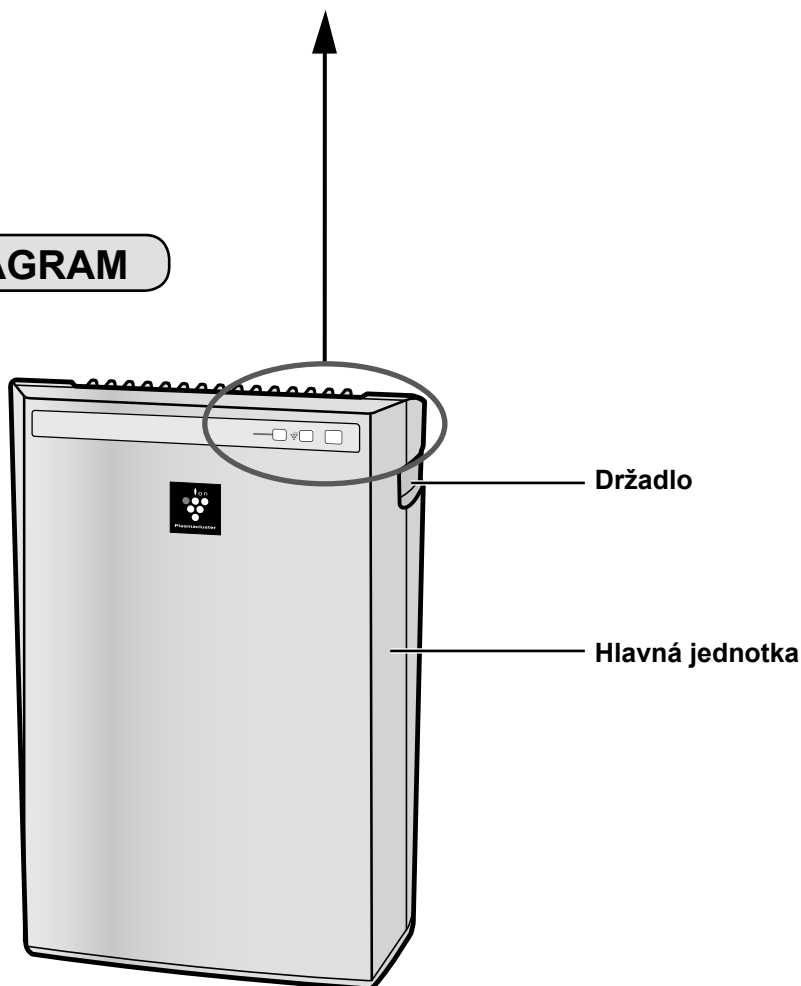

OBSAHUJE

- Návod na použitie

ZADNÁ ČASŤ

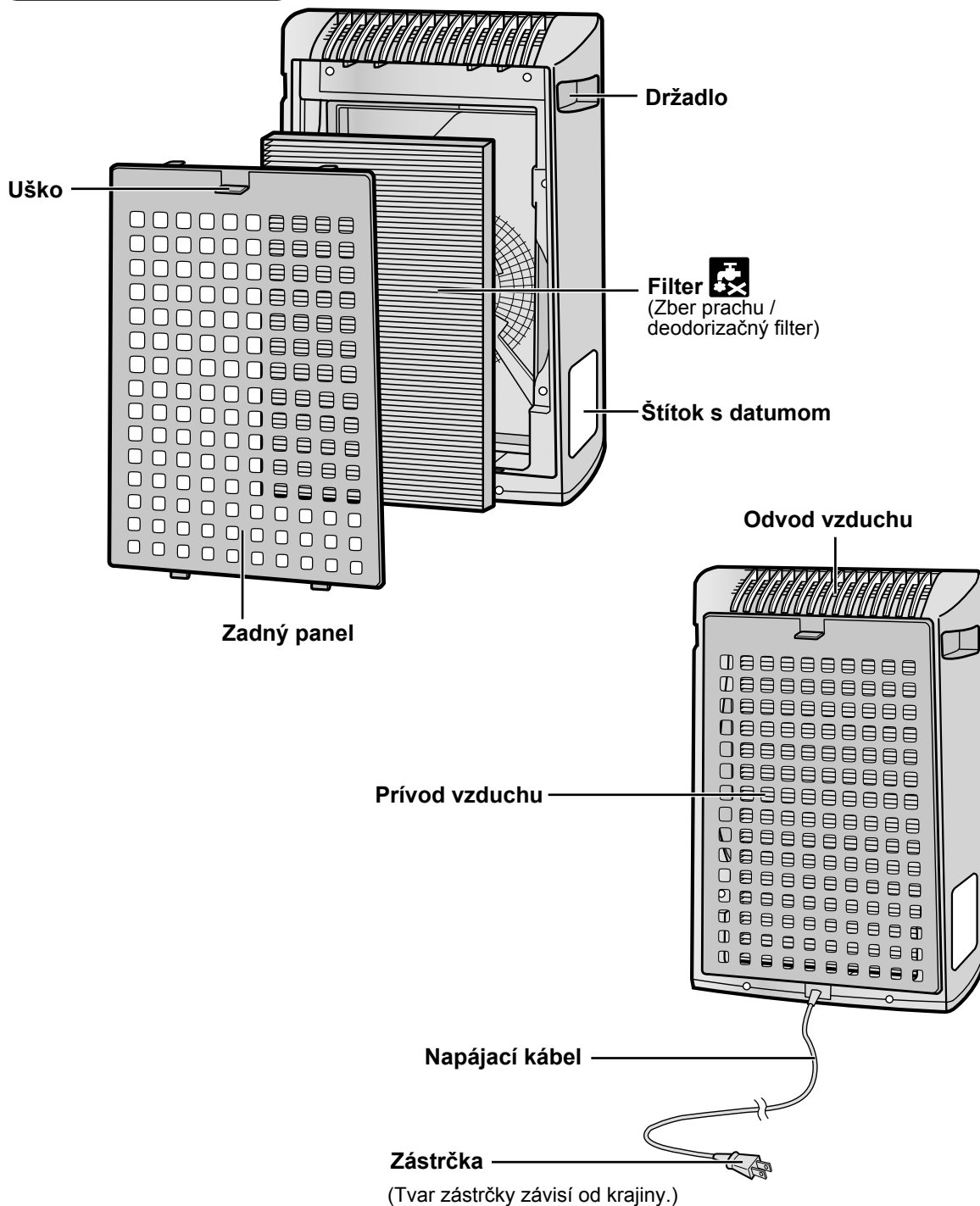

INŠTALÁCIA FILTRA

Na udržanie kvality filtra je inštalovaný v hlavnej jednotke a zabalený v umelohmotnom vrečku. Nezabudnite pred prvým použitím prístroja vybrať filter z umelohmotného vrečka.

1 Vybratie filtra

- 1 Odstráňte zadný panel.
Potiahnite uško v hornej časti zadného panelu.

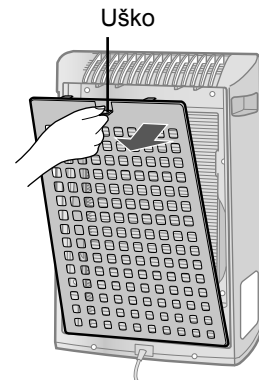

- 2 Odstráňte filter z umelohmotného vrečka.

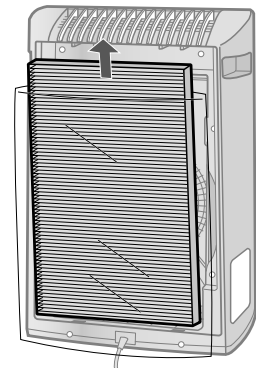

2 Inštalácia filtra

- 1 Vložte filter do hlavnej jednotky.
Neinštalujte filter v opačnom smere, inak stroj nebude pracovať správne.

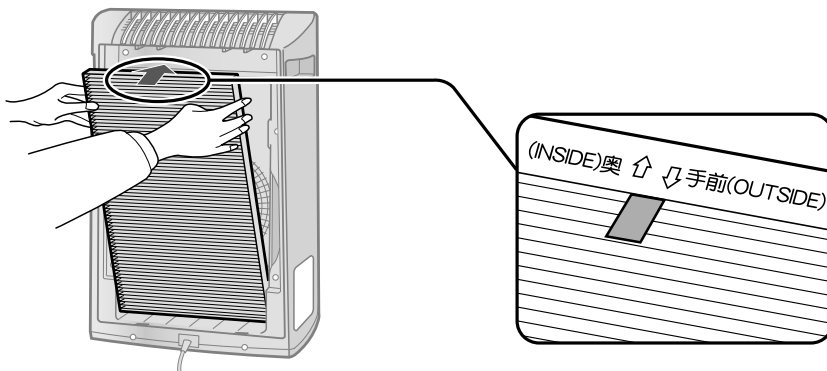

2 Dajte opäť zadný panel na hlavnú jednotku.

Zatlačte naň, až kým zapadne sa svoje miesto (zvuk cvaknutia).

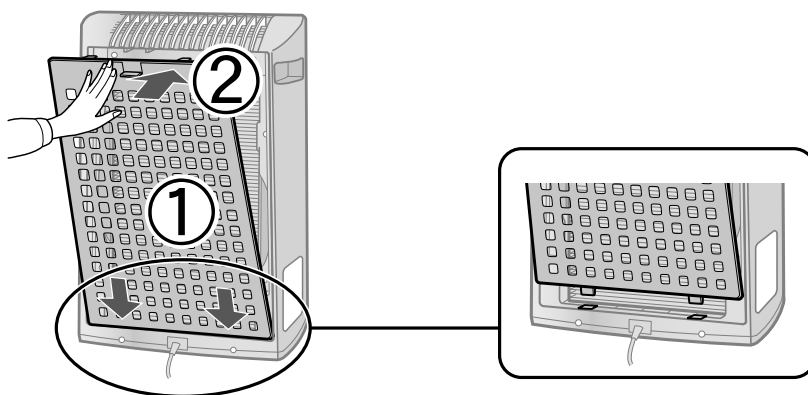

3 Vyplňte na štítku s dátumom počiatočný dátum používania.

Dátum použite ako pomôcku na zistenie, kedy by ste mali vymeniť filter.

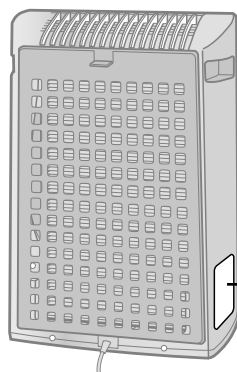

Starting date of use	
. .	. .
. .	. .
. .	. .

Štítok s dátumom

OBSLUHA HLAVNEJ JEDNOTKY

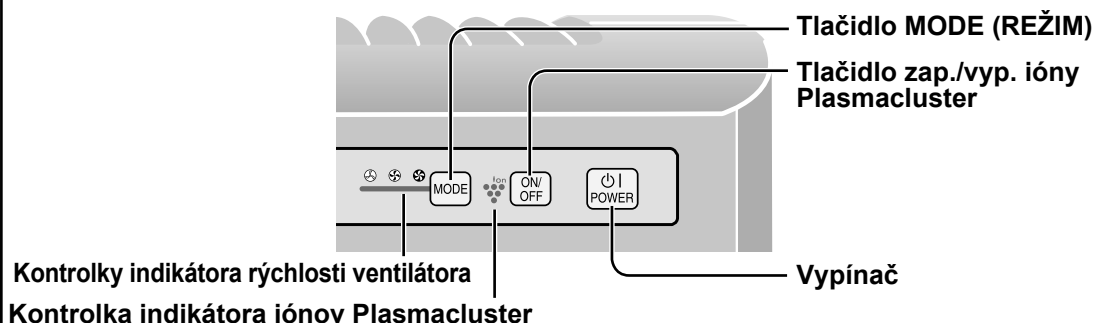

Vypínač

- Stlačte na spustenie prevádzky (krátke pípnutie) a zastavenie prevádzky (dlhé pípnutie)
- Kontrolka indikátora Plasmacluster a kontrolka indikátora rýchlosti ventilátora sa zapnú/vypnú.
- Pokiaľ nebol odpojený napájací kábel, prevádzka začne v poslednom režime, v ktorom bol prístroj spustený.



Tlačidlo MODE (REŽIM)

- Stlačte tlačidlo MODE (REŽIM) na vybratie požadovanej rýchlosti ventilátora. Kontrolky indikátora zobrazia aktuálne vybratú rýchlosť ventilátora.
- Režim prevádzky sa dá prepnúť podľa nižšie uvedeného opisu.

NÍZKA prevádzka

Prístroj bude pracovať potichu pomocou minimálneho prívodu vzduchu.

STRED. prevádzka

Prístroj bude pracovať so stredne veľkou rýchlosťou ventilátora.

MAX. prevádzka

Prístroj bude pracovať s maximálnou rýchlosťou ventilátora.



Tlačidlo zap./vyp. ióny Plasmacluster

Stlačte tlačidlo zap./vyp. ióny Plasmacluster na zapnutie a vypnutie režimu iónov Plasmacluster. Keď je zapnutý režim Plasmacluster, zapne sa kontrolka indikátora Plasmacluster (modrá).

STAROSTLIVOSŤ A ÚDRŽBA

Na udržanie optimálneho výkonu tejto čističky vzduchu musíte prístroj pravidelne čistiť (vrátane filtra). Pri čistení prístroja ho nezabudnite odpojiť z elektrickej zásuvky a so zástrčkou nikdy nenarábajte mokrymi rukami. Inak môže dôjsť k elektrickému skratu a/alebo poraneniu osoby.

ZADNÝ PANEL

Údržbový cyklus Vždy, keď sa na prístroji nahromadí prach alebo každé 2 mesiace

Pomocou príslušenstva k vysávaču alebo podobného nástroja jemne odstráňte prach zo zadného panelu.

Keď je na zadnom paneli ťažko odstrániteľná nečistota

- 1** Keď je na zadnom paneli ťažko odstrániteľná nečistota, namočte zadný panel do vody s kuchynským čistiacim prostriedkom (pribl. 10 min.).
- 2** Pri umývaní sa vyhnite drsnejšiemu kefovaniu zadného panelu.
- 3** Opakovane opláchnite zadný panel čistou vodou, aby ste odstránili zvyšky roztoku. Nechajte filter vysušiť, aby sa odstránila prebytočná voda.

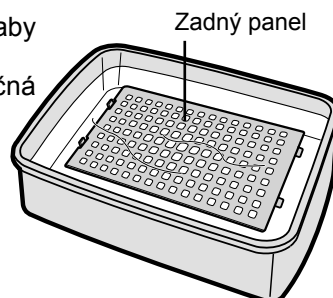
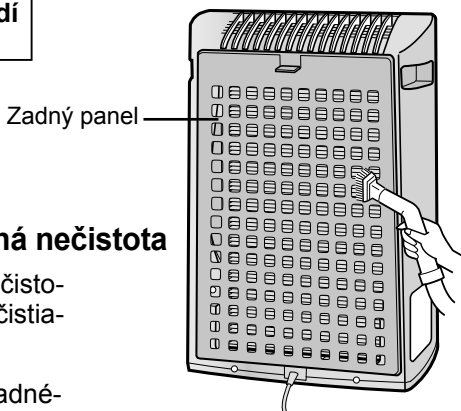

JEDNOTKA

Údržbový cyklus Vždy, keď sa na prístroji nahromadí prach alebo každý 1 mesiac

Aby ste na prístroji zabránili výskytu špiny alebo škvrn, čistite ho podľa potreby. Ak škvrny necháte tak, môže byť ich odstránenie v budúcnosti náročné.

Vytrite suchou jemnou handričkou.

Pri ťažko odstrániteľných škvrnách alebo špine použite jemnú handričku namočenú v teplej vode.

Nepoužívajte prchavé látky

Benzén, riedilo, leštiaci prášok a pod. môžu poškodiť povrch.

Nepoužívajte čistiace prostriedky

Prísady čistiacich prostriedkov môžu poškodiť prístroj.

STAROSTLIVOSŤ A ÚDRŽBA

POKYNY K VÝMENE FILTRA

Životnosť filtra sa líši v závislosti od prostredia v miestnosti, používania a umiestnenia prístroja.

Ak prach alebo pachy pretrvávajú, mali by ste vymeniť filter.

(Pozrite si časť „Prečítajte si túto príručku pred začatím obsluhy svojej novej čističky vzduchu“)

Pomôcka na načasovanie výmeny filtra

- Nasledujúca životnosť filtra a doba výmeny sú založené na základe fajčenia 5 cigariet denne a zníženia zberného/deodorizačného výkonu o polovicu v porovnaní s novým filtrom.

Ak je výrobok používaný v podmienkach podstatne horších ako je bežné používanie v domácnosti, odporúčame meniť filter ešte častejšie.

•Filter	Asi 2 roky po otvorení
---------	------------------------

VÝMENA FILTRA

- 1** Pozrite si strany SK-6, 7 pre pokyny k inštalácii filtra pri jeho výmene.
- 2** Vyplňte na štítku s dátumom počiatočný dátum používania filtra.

Náhradný filter

Model: FZ-Y30SFE

- Filter: 1 jednotka

Nákup náhradného filtra konzultujte so svojím predajcom.

Likvidácia filtra

Vybratý filter zlikvidujte v súlade s miestnymi zákonmi a nariadeniami.

Materiály filtra:

- Filter: polypropylén
- Rám: polyester
- Deodorizér: aktívne uhlie

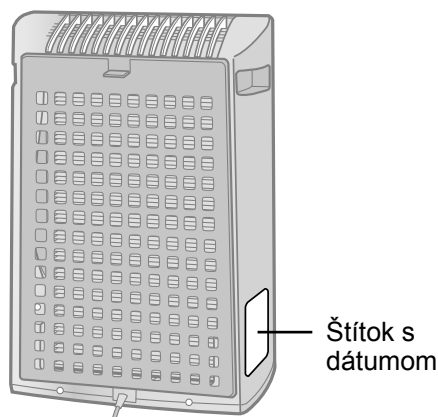

RIEŠENIE PROBLÉMOV

Pred zavolaním kvôli oprave si prosím pozrite nižšie uvedený zoznam, keďže problémom nemusí byť porucha prístroja.

SYMPTÓM	NÁPRAVA (nie je porucha)
Pachy a dym sa neodstraňujú.	<ul style="list-style-type: none">• Ak sa vám filter zdá byť veľmi špinavý, vyčistite ho alebo ho vymeňte. (Pozrite si strany SK-9, SK-10)
Z prístroja je počuť klepanie alebo tikot.	<ul style="list-style-type: none">• Keď prístroj generuje ióny, môže byť z neho počuť klepot alebo tikot.
Vypúšťaný vzduch zapácha.	<ul style="list-style-type: none">• Skontrolujte, či filter nie je silne znečistený. Vymeňte filter.• Čističky vzduchu Plasmacluster emitujú stopové množstvo ozónu, ktorý môže spôsobovať zápach. Tieto emisie ozónu sú omnoho nižšie ako bezpečnostné limity.

TECHNICKÉ ÚDAJE

Model		FU-Y30E		
Napájanie		220 – 240 V 50/60 Hz		
Rýchlosť ventilátora	Nastavenie rýchlosti ventilátora	MAX	STRED.	NIŽŠIA
	Menovitý výkon	49 W	32 W	23 W
	Rýchlosť ventilátora	180 m ³ /hodinu	120 m ³ /hodinu	60 m ³ /hodinu
Odporúčaná veľkosť miestnosti		~21 m ² *1		
Odporúčaná veľkosť miestnosti pre veľmi husté ióny Plasmacluster		~13 m ² *2		
Dĺžka kábla		2,0 m		
Rozmery		356 mm (Š) x 180 mm (H) x 510 mm (V)		
Hmotnosť		5,0 kg		

- *1 Veľkosť miestnosti, ktorá je vhodná pre prevádzku prístroja s maximálnou rýchlosťou ventilátora.
• Označuje priestor, v ktorom sa môže do 30 minút odstrániť určité množstvo prachových častíc (JEM1467).
Veľkosť miestnosti, v ktorej strede sa dá na kubický centimeter namerať 7000 iónov (vo výške
- *2 približne 1,2 metra od zeme), keď je výrobok umiestnený vedľa steny a beží s maximálnym výkonom.

Spotreba energie v pohotovostnom režime

Aby mohli byť počas toho, ako je napájací kábel zapojený do elektrickej zásuvky, obsluhované elektrické obvody, spotrebuje tento výrobok asi 1,0 W energie v pohotovostnom režime.
Keď prístroj nepoužívate, odpojte pre šetrenie energie napájací kábel.

Trieda HEPA filtra podľa EN 1822 je H10.



Pozor: Výrobok je označený týmto symbolom. Ten znamená, že elektrické a elektronické zariadenia nepatria do bežného domového odpadu. Tieto výrobky odovzdávajte do samostatných zberných systémov.

A. Informácie o likvidácii pre používateľov (domácnosti)

1. V krajinách Európskej únie

Pozor: Toto zariadenie nelikvidujte v bežných odpadkových košoch!

Použitie elektrické a elektronické zariadenia musia byť spracované oddelene a podľa platných zákonov, ktoré vyžadujú správne zaobchádzanie, obnovu a recyklovanie použitých elektrických a elektronických zariadení.

Podľa implementácie v jednotlivých členských štátoch môžu domácnosti v štátoch EÚ vrátiť použité elektrické a elektronické zariadenia na určené zberné miesta bez poplatkov*. V niektorých štátoch* môžu vaše staré výrobky zdarma odobrať tiež miestni maloobchodní predajcovia, ak si zakúpite podobný nový výrobok.

*) Ďalšie podrobnosti sa dozviete od vašich miestnych orgánov.

Ak sa vo vašich použitých elektrických alebo elektronických zariadeniach nachádzajú batérie, zlikvidujte ich samostatne vopred, podľa miestnych požiadaviek.

Správnou likvidáciou tohto výrobku pomôžete pri zabezpečení toho, aby odpad prešiel potrebnou úpravou, obnovou a recykláciou a takto sa predchádzalo možným negatívnym vplyvom na životné prostredie a zdravie osôb, ku ktorým by inak mohlo dochádzať v dôsledku nevhodného zaobchádzania s odpadom.

2. V ostatných krajinách mimo Európskej únie

Ak si želáte znehodnotiť tento výrobok, obráťte sa na vaše miestne orgány a informujte sa o správnej metóde likvidácie.

B. Informácie o likvidácii pre komerčných používateľov

1. V krajinách Európskej únie

Ak sa výrobok používa na komerčné účely a chcete ho znehodnotiť:

Obráťte sa na vášho predajcu SHARP, ktorý vás informuje o spätnom odobratí výrobku. Môžu vám byť účtované náklady vyplývajúce zo spätného odobratia a recyklácie. Malé výrobky (a malé množstvá) môžu spätne odobrať vaše lokálne zberné miesta.

2. V ostatných krajinách mimo Európskej únie

Ak si želáte znehodnotiť tento výrobok, obráťte sa na vaše miestne orgány a informujte sa o správnej metóde likvidácie.

Pred uporabo čistilnika zraka, pazljivo preberite navodila za uporabo

Nekatere sestavine vonjav, ki jih absorbira filter, se lahko ločijo in so izpuščene skozi odvod zraka, kar povzroči dodatne vonjave. Glede na okolje uporabe, zlasti kadar izdelek uporabljate v pogojih, ki so resnejši od domače uporabe, se lahko ta vonj ojača v krajšem obdobju, kot lahko pričakujete.

V tem primeru svetujemo nakup dodatnega nadomestnega filtra.

OPOMBA

- Čistilec zraka je zasnovan za odstranjevanje v zraku prisotnega prahu in neprijetnih vonjev, ne pa tudi škodljivih plinov (npr. ogljikovega monoksida). Če v prostoru še vedno ostajajo neprijetne vonjave, čistilnik zraka ni popolnoma odstranil vseh neprijetnih vonjav (npr. vonjav gradbenih materialov in hišnih ljubljencev).
- Ko kadite priporočamo, da malenkost odprete okno, da pospešite prezračevanje.

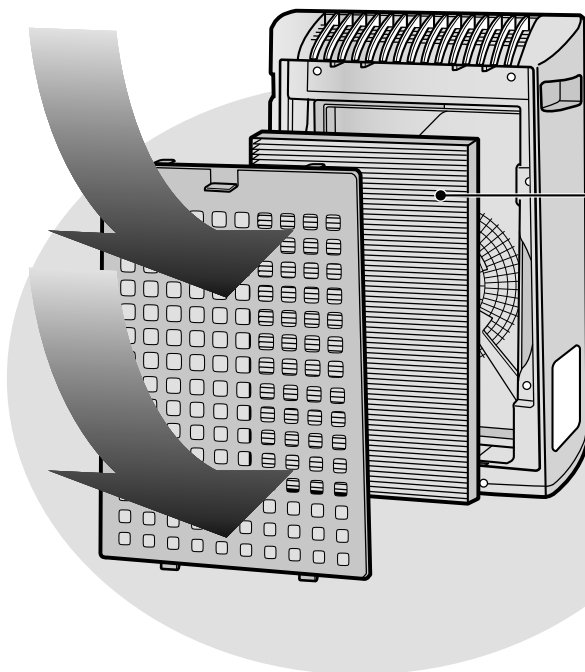

Odstranljivo s filtrom

Zbiranje prahu/filter za odstranjevanje vonjav

Prah

cvetni prah, prah, delci cigaretnega dima, delci kože živali

Vonj

vonj cigaretnega dima, gospodinjski vonj (stranišče/smeti/hišne živali, ipd.)

FUNKCIJE

Tehnologija "Plasmacluster"

Tehnologija Plasmacluster z izpuščanjem plazme proizvaja in izpušča enake pozitivne in negativne ione, kot jih najdemo v naravi ("ioni Plasmacluster").

To je edinstvena tehnologija čiščenja zraka DRUŽBE SHARP za razbijanje in deaktiviranje potencialnih alergenov, kot so izločevalne snovi umrlih zračnih pršic *1, virusov *2 in plesni ter bakterij *3, ki se zadržujejo v zraku, ki so jo potrdile tudi neodvisne organizacije tako na Japonskem kot drugje po svetu.

Ko je v zraku velika količina ionov Plasmacluster, je vonj cigaret-nega dima, ujet v zavesah in zofah, odstranjen v približno 80 minutah*4, in ko obesite obleke na prostor, ki je izpostavljen neposrednemu izpustu zraka iz enote, ki proizvaja ione Plasmacluster, je vonj potenja zmanjšan na praktično nezaznavno raven v eni noči (v pribl. 6 urah).

*1 Graduate School of Advanced Sciences of Matter, univerza Hiroshima, Japonska

Merjenje delovanja potencialnih alergenov zračnih pršic v (13 m²)

*2 Retroscreen Virology, Ltd., London, VB
Merjenje stopnje virusov, izločenih iz zraka v 1 m³ škatli

*3 Ishikawa Health Service Association, Japonska
Merjenje zračne plesni in bakterij z vzorčenjem zraka (13 m²)

*4 Japan Spinners Inspecting Foundation, Japonska
Ocenjevanje učinka odstranjevanja vonjav na delih oblek z vonjem

VSEBINA

POMEMBNA VARNOSTNA NAVODILA... SI-2

- OPOZORILO SI-2
- SVARILA GLEDE DELOVANJA..... SL-3
- NAPOTKI ZA NAMESTITEV SL-3
- NAPOTKI GLEDE FILTROV SL-3

IMENA DELOV SL-4

- ZASLON GLAVNE ENOTE SL-4
- ILUSTRIRANI PRIKAZ SL-4
- PRILOŽENO..... SL-5
- ZADNJI DEL SL-5

PRIPRAVA SL-6

- NAMESTITEV FILTRA SL-6

DELOVANJE SL-8

- DELOVANJE GLAVNE ENOTE SL-8

SKRB IN VZDRŽEVANJE SL-9

- ZADNJA PLOŠČA SL-9
- ENOTA SL-9
- NAPOTKI ZA ZAMENJAVO FILTRA..... SL-10

ODPRAVLJANJE MOTENJ V DELOVANJU SL-11

SPECIFIKACIJE..... SL-12

Hvala za nakup čistilca zraka SHARP. Pozorno preberite ta navodila za pravilno rabo izdelka. Pred uporabo morate prebrati del: "Pomembna varnostna navodila." Navodila za uporabo shranite na dosegljivo mesto, kjer jih boste zlahka uporabili.

POMEMBNA VARNOSTNA NAVODILA

Pri uporabi električnih naprav morate upoštevati osnovne varnostne ukrepe skupaj s sledečim:

OPOZORILO - Za zmanjšanje nevarnosti električnega udara, požara ali telesnih poškodb:

- Pred uporabo enote pozorno preberite navodila.
- Napravo priklopite le v 220~240 V električno napajanje.
- **Enote ne uporabljajte, če je električni kabel ali vtikač poškodovan, oziroma, če je električna vtičnica slabo pritrjena.**
- Občasno očistite prah z vtikača.
- **V reže za dovajanje ali odvajanje zraka nikoli ne vstavljajte prstov ali drugih predmetov.**
- **Pri odstranjevanju napajalnega kabla iz vtičnice, vedno držite za vtikač, nikoli ne vlecite za kabel.**

Lahko pride do električnega udara in/ali požara zaradi kratkega stika.

- **Nikoli ne odstranjajte električnega vtikača, če imate mokre roke.**
 - **Enote nikoli ne uporabljajte poleg plinskih naprav ali kurišč.**
 - **Preden čistite napravo in ko je ne uporabljate, odstranite vtikač iz stenske vtičnice.**
Zaradi slabe izolacije in/ali požara zaradi kratkega stika lahko pride do električnega udara.
 - **Če je električni vtikač poškodovan, ga mora, zaradi preprečevanja nevarnosti, zamenjati proizvajalčev serviser, Sharpov pooblaščen servisni center ali podobno usposobljena oseba.**
 - Naprave ne uporabljajte v okoljih z aerosolnimi insekticidi ali v prostorih z ostanki olj, dimom, iskricami s cigaretne ogorkov, kemičnimi parami, niti v zelo vlažnih prostorih, kot je kopalnica.
 - Pri čiščenju enote bodite pazljivi. Jedka čistila lahko poškodujejo zunanost naprave.
 - Servis čistilnika zraka lahko izvaja le Sharpov pooblaščen servisni center. Za vsakršna vprašanja, odpravljanje težav, prilagoditve ali popravila naprave se posvetujte z najbližjim servisnim centrom.
 - Ta naprava ni namenjena uporabi s strani oseb (vključujoč tudi otroke) z zmanjšanimi fizičnimi, senzoričnimi in mentalnimi zmoglostmi ali pomanjkanjem izkušenj ter znanja o pravilni uporabi, razen če te osebe niso bile ustrezno podučene s strani tistega, ki je odgovoren za njihovo varnost.
- Da se otroci ne bi igrali z napravo, jih stalno nadzirajte.

OPOMBA - Motnje radijskega in televizijskega sprejema

Ta čistilnik zraka lahko povzroča motnje sprejemanja radijskega in televizijskega signala, zato v takšnih primerih poskusite z enim od naslednjih ukrepov:

- Prestavite ali obrnite anteno sprejemnika.
- Povečajte razmik med enoto in radijskim/televizijskim sprejemnikom.
- Povežite opremo v vtičnico drugega tokokroga, kot je tokokrog, v katerega je priklopljen sprejemnik.
- Posvetujte se s trgovcem ali izkušenem strokovnjakom za radijske/televizijske zadeve.

POMEMBNA VARNOSTNA NAVODILA

SVARILA GLEDE DELOVANJA

- Ne blokirajte rež za dovod in/ali odvod zraka.
- Enote ne uporabljajte poleg ali na vročih predmetih, kot so pečice ali grelniki, niti ne tam, kjer bi lahko prišla v stik s paro.
- Med uporabo enote ne odlagajte.
- **Ročaj vedno držite na obeh straneh enote, kadar jo premikate.**
Če pri nošenju držite zadnjo ploščo, ta lahko odstopi, zaradi česar bo enota padla in lahko povzročila poškodbe.
- **Enote ne uporabljajte brez filtra.**
- **HEPA-filtra nikoli ne perite in potem znova uporabite.**
Ne le, da takšno dejanje ne izboljša delovanja filtra, lahko celo povzroči električni udar ali motnje v delovanju.
- **Zunanost naprave čistite zgolj z mehko krpo.**
Površino naprave bi pri tem lahko poškodovali ali opraskali.
Dodatno pa bi tudi senzorji lahko začeli narobe delovati.

NAPOTKI ZA NAMESTITEV

- Med delovanjem izdelka enoto postavite vsaj 2 m od opreme, ki proizvaja električne valove, kot so televizorji, radio naprave in frekvenčne ure.
- Izogibajte se lokacijam, kjer lahko zavese ipd. pridejo v stik z dovodom ali odvodom zraka.
Zavese ipd. se lahko umažejo ali pa pride do okvare.
- Zaradi hitrih temperaturnih sprememb se izogibajte lokacijam, kjer je enota izpostavljena kondenzu.
(če se temu ne morete izogniti, naj enota stoji 1 uro, preden jo vključite.)
(Uporabljajte samo v primernih pogojih med 0 in 35 °C v prostoru.)
- **Enoto postavite na stabilno mesto z zadostnim kroženjem zraka.**
Če enoto postavite na debelejšo preprogo, bo med delovanjem morda začela blago vibrirati.
- **Ne nameščajte, če obstaja možnost saj, kot npr. v kuhinji.**
Posledično lahko površina enote počni.
- **Pustite pribl. 60 cm prostora do stene.**
Sčasoma lahko stena za odvodom zraka postane umazana. Če uporabljate enoto dalj časa na istem mestu, uporabite plastično zaščito ali podobno, da preprečite zamazanje stene. Poleg tega občasno očistite steno.

NAPOTKI GLEDE FILTROV

- Za pravilno nego in vzdrževanje filtrov sledite navodilom v tem gradivu.
Uporabljajte samo filtre, zasnovane za to napravo.

IMENA DELOV

ZASLON GLAVNE ENOTE

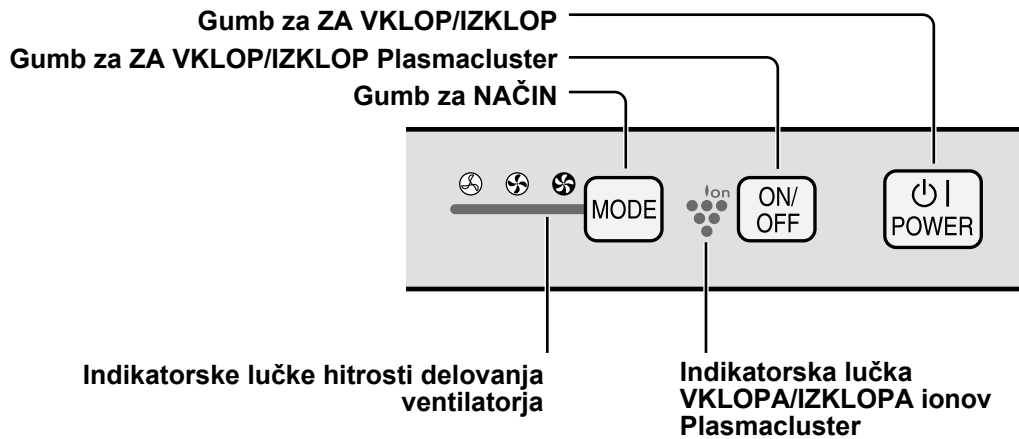

ILUSTRIRANI PRIKAZ

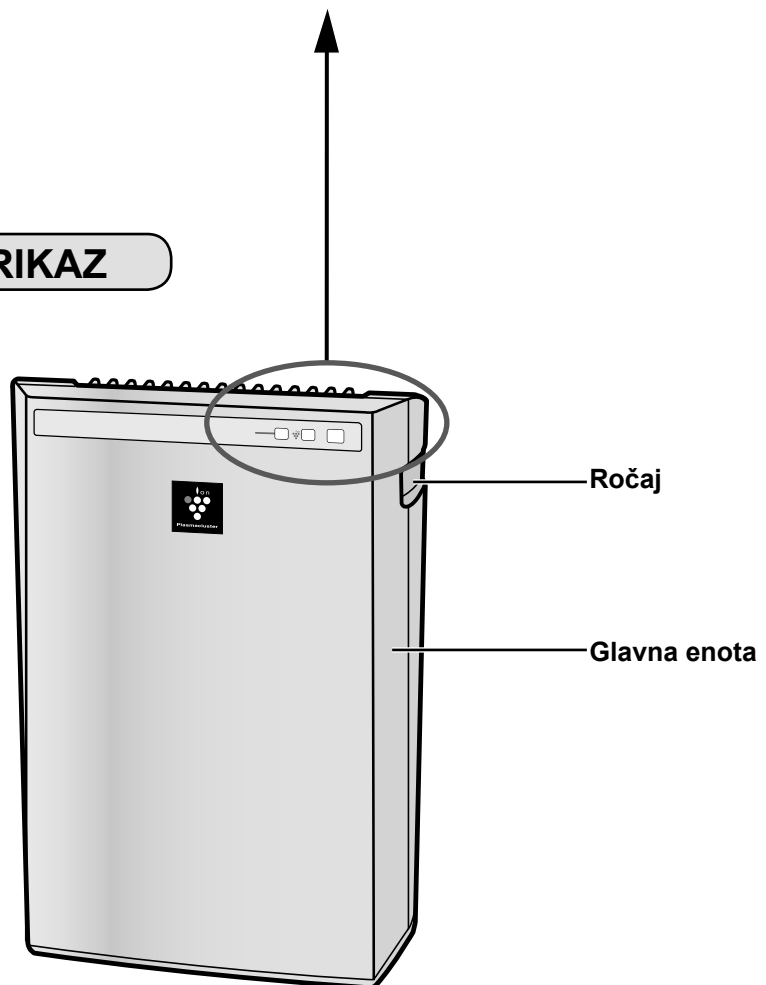

PRILOŽENO

- Navodila za uporabo

ZADNJI DEL

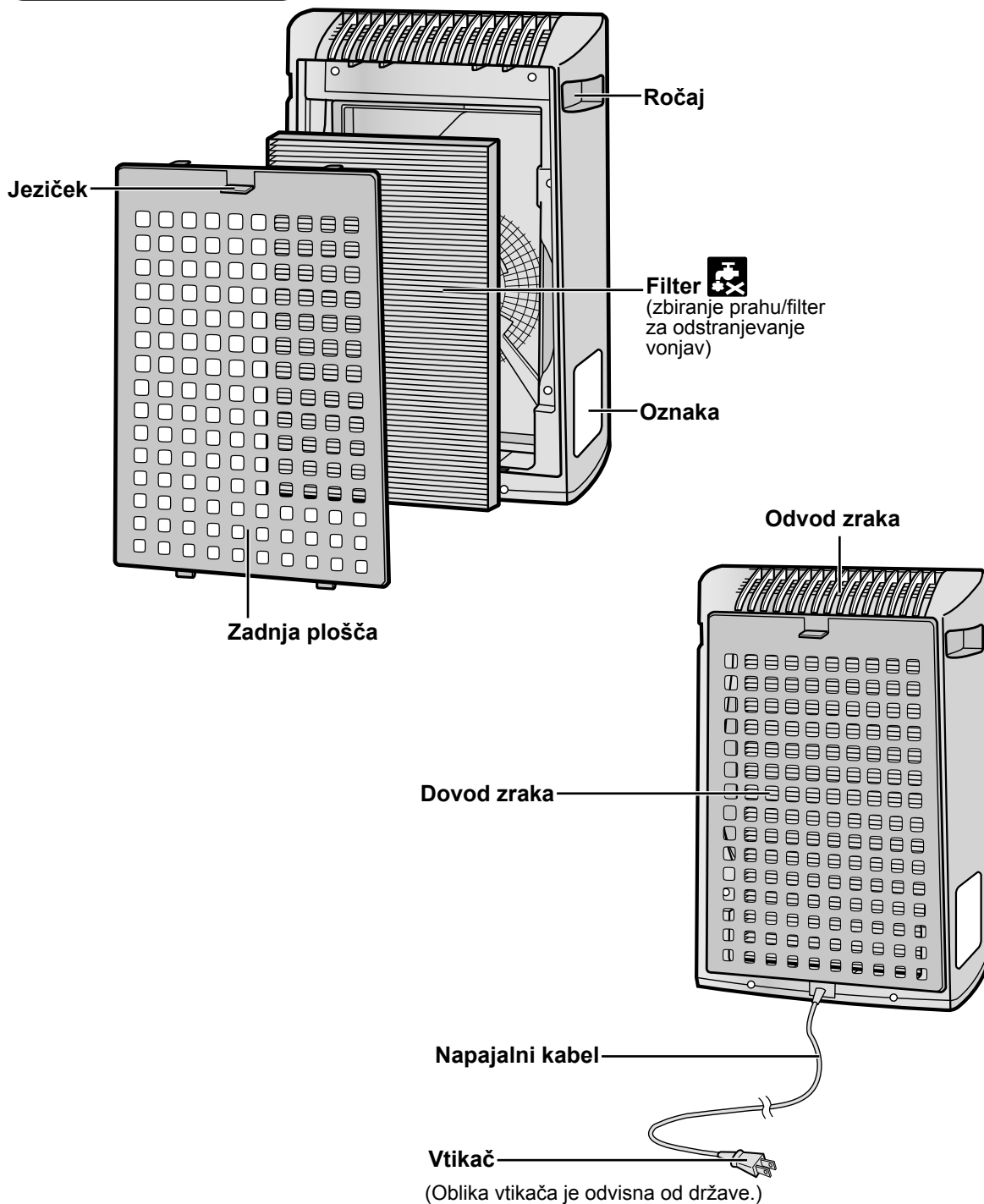

SL-5

NAMESTITEV FILTRA

Za ohranjanje kakovosti filtra so ti nameščeni v glavni enoti in pakirani v plastični vrečki. Pred uporabo enote morate filter odstraniti iz vrečke.

1 Odstranite filter

- 1 Odstranite zadnjo ploščo.
Povlecite jeziček na zgornjem delu zadnje plošče.

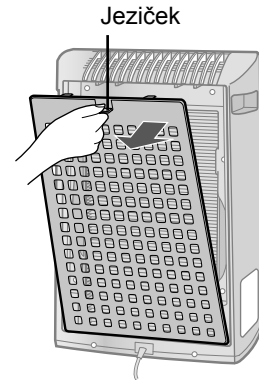

- 2 Odstranite filter iz plastične vrečke.

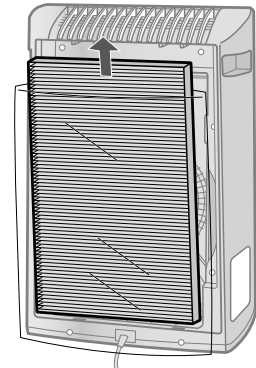

2 Namestite filter.

- 1 Vstavite filter v glavno enoto.
Ne nameščajte filtra, obrnjenega naokoli, sicer enota ne bo delovala pravilno.

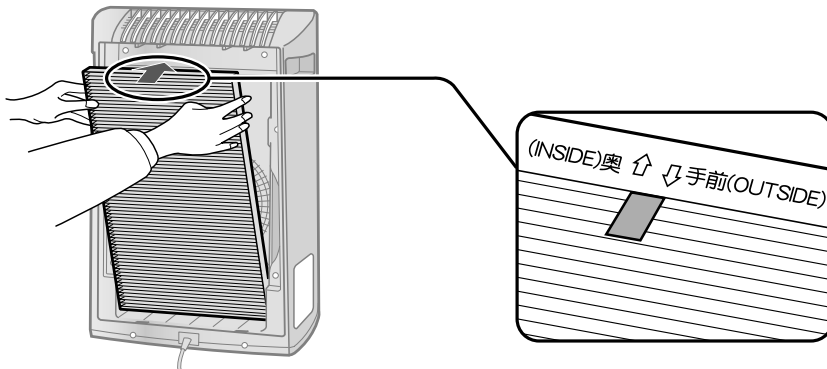

2 Ponovno namestite zadnjo ploščo na glavno enoto.

Potisnite jo, da se zaskoči.

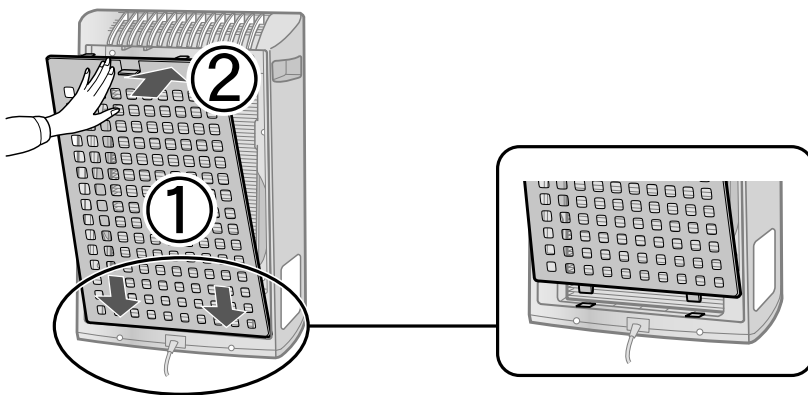

3 Na podatkovno nalepko vpišite začetni datum uporabe.

Datum naj služi kot vodilo za zamenjavo filtra.

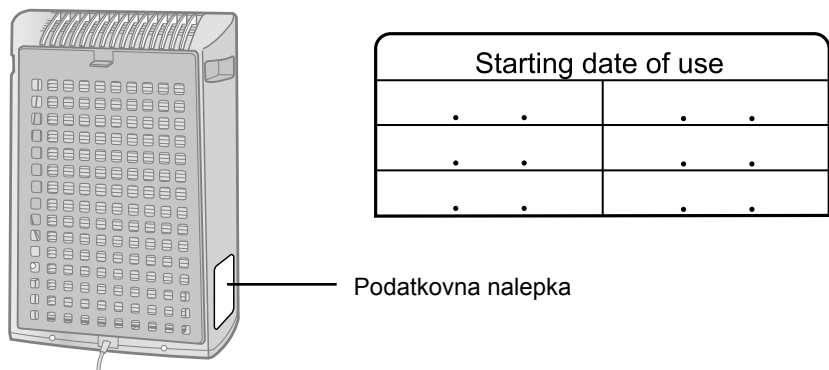

DELOVANJE

DELOVANJE GLAVNE ENOTE

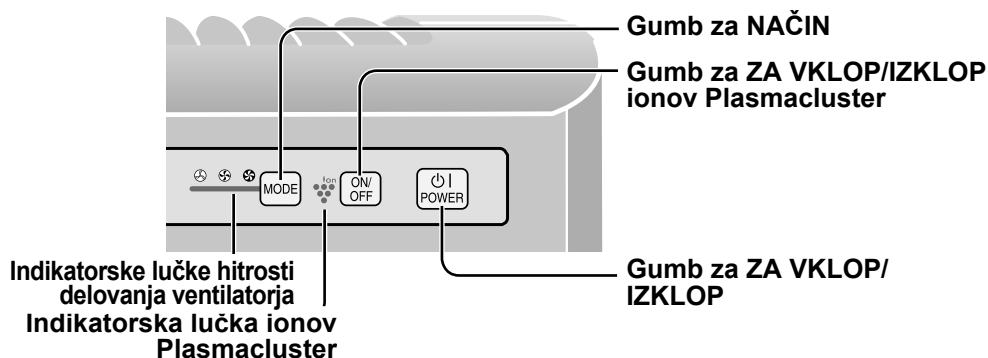

Gumb za ZA VKLOP/IZKLOP

- Pritisnite za začetek delovanja (kratak pisk) in zaustavitev delovanja (dolг pisk)
- Vklp/izklop indikatorске lučke Plasmacluster in Indikatorске lučke hitrosti delovanja ventilatorja.
- Če je napajalni kabel priključen, se bo delovanje nadaljevalo v prejšnjem načinu.



Gumb za NAČIN

- Pritisnite gumb za NAČIN za izbiro želene hitrosti ventilatorja. Indikatorска lučka bo prikazala trenutno izbrano hitrost.
- Način delovanja lahko preklopите kot sledi.

NIZKO delovanje (LOW)

Enota bo delovala tiho in v načinu minimalnega pretoka zraka.

SREDNJE delovanje (MEDIUM)

Enota bo delovala s SREDNJO močjo ventilatorja.

MAKSIMALNO delovanje (MAX)

Enota bo delovala z NAJVEČJO močjo ventilatorja.



Gumb za ZA VKLOP/IZKLOP ionov

Plasmacluster

Za VKLOP in IZKLOP ionov Plasmacluster uporabite gumb za VKLOP/IZKLOP ionov Plasmacluster. Ko je Plasmacluster VKLJUČEN, se bo indikatorска lučka Plasmacluster vključila (modra).

SKRB IN VZDRŽEVANJE

Za zagotavljanje optimalnega delovanja čistilnika zraka, občasno očistite enoto in filter. Pri čiščenju enote poskrbite, da boste odklopili električni kabel, pri čemer pazite, da boste imeli roke suhe, sicer lahko pride do električnega udara.

ZADNJA PLOŠČA

Cikli negovanja enote Ko se v enoti nabere prah ali vsaka 2 meseca

Nežno odstranite prah iz zadnje plošče, uporabite sesalnik ali podoben pripomoček.

Zadnja plošča

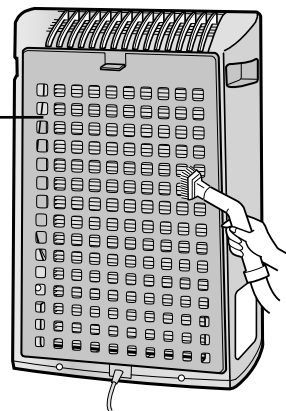

Ko je zadnja plošča zelo zamazana

- 1 Če je površina zelo zamazana, očistite zadnjo ploščo z gospodinjskim čistilnim sredstvom in vodo (pribl. 10 minut).
- 2 Pazite, da zadnje plošče med čiščenjem ne boste opraskali z grobim predmetom.
- 3 Izperite zadnjo ploščo s čisto vodo in tako odstranite morebitne ostanke čistilnega sredstva. Ožemite filter, da odstranite odvečno vodo.

Zadnja plošča

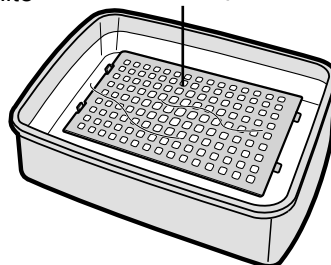

ENOTA

Cikli negovanja enote Ko se v enoti nabere prah ali 1-krat mesečno

Za preprečevanje kopičenja nečistoč na glavni enoti jo redno čistite, saj je presušene nečistoče veliko težje odstraniti.

Obrišite s suho, mehko krpo

Za odstranjevanje trdovratnih nečistoč, uporabite krpo, namočeno v toplo vodo.

Ne uporabljajte visoko hlapljivih tekočin

Benzol, razredčilo za barve, polirna pasta ipd. lahko poškodujejo površino naprave.

Ne uporabljajte čistilnih sredstev

Njihove sestavine lahko poškodujejo površino naprave.

SKRB IN VZDRŽEVANJE

NAPOTKI ZA ZAMENJAVO FILTRA

Življenjska doba filtra je odvisna od prostora, uporabe in mesta namestitve naprave.

Če prah ali vonj nista odstranjena, zamenjajte filter.

(Glejte "Pred uporabo čistilnika zraka, pazljivo preberite navodila za uporabo")

Napotki glede časa menjave filtra

- Sledeča obdobja za življenjsko dobo in zamenjavo filtra temeljijo na pogojih, v katerih pokadite 5 cigaret na dan in moč zbiranja prahu/odstranjevanja vonjav je v primerjavi z novim filtrom zmanjšana za polovico.

Svetujemo pogostejšo zamenjavo filtra, če izdelek uporabljate v ostrejših pogojih uporabe, kot je značilno za gospodinjstva.

•Filter	Pribl. 2 leti po odprtju
---------	--------------------------

ZAMENJAVA FILTRA

- 1** Glejte stran SL-6,7 za navodila za namestitev filtra pri zamenjavi.
- 2** Na podatkovno nalepko vpišite začetni datum uporabe filtra.

Nadomestni filter

Model: FZ-Y30SFE

- Filter : 1 enota

Za prodajo nadomestnega filtra stopite v stik s trgovcem.

Odlaganje filtra

Zamenjane filtre odlagajte skladno z lokalnimi zakoni in uredbami.

Materiali filtra:

- Filter: polipropilen
- Ogrodje: poliester
- Odstranjevalec vonjav: aktivno oglje

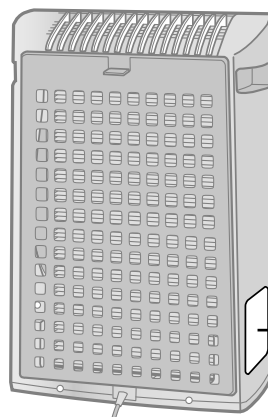

Podatkovna nalepka

ODPRAVLJANJE MOTENJ V DELOVANJU

Pred klicanjem serviserja preverite spodnji seznam, saj dozdevna težava morda ne predstavlja okvare enote.

SIMPTOM	UKREP (ni okvara enote)
Neprijetni vonji in dim se ne odstranjujejo	<ul style="list-style-type: none">• Očistite ali zamenjajte filter takoj, ko opazite, da so prezasičeni z nečistočami in težko pralni. (Glejte SL-9, SL-10)
Iz enote prihajajo klikajoči ali pokajoči zvoki.	<ul style="list-style-type: none">• Ko enota proizvaja ione, iz nje lahko prihajajo klikajoči ali pokajoči zvoki.
Iz enote prihajajoči zrak ima neprijeten vonj.	<ul style="list-style-type: none">• Preverite, če je filter močno zamazan. Zamenjajte filter.• Čistilci zraka Plasmacluster izpuščajo manjše sledove ozona, ki lahko povzročijo določen vonj. Ti izpusti ozona so krepko pod dovoljeno mejo.

SPECIFIKACIJE

Model		FU-Y30E		
Električno napajanje		220-240 V,		50/60 Hz
Hitrost ventilatorja	Nastavitev hitrosti ventilatorja	MAX (MAKSIMALNA)	MED (SREDNJA)	LOW (NIZKA)
	Nazivna moč	49 W	32W	23 W
	Hitrost ventilatorja	180 m ³ /uro	120 m ³ /uro	60 m ³ /uro
Priporočena velikost prostora		~21 m ² *1		
Priporočena velikost prostora za ione Plasmacluster z visoko gostoto		~13 m ² *2		
Dolžina kabla		2,0 m		
Dimenzije		356 mm(Š)x180mm(G)x510mm(V)		
Teža		5,0 kg		

*1 Velikost prostora, ki je primerna za zagotavljanje maksimalne hitrosti ventilatorja.

•Velikost prostora se nanaša na količino delcev prahu, ki jih naprava lahko odstrani v 30 minutah (JEM1467).

*2 Velikost prostora, v katerem je mogoče izmeriti 7000 ionov na kubični centimeter v srednjem delu prostora (na višini pribl. 1,2 m od tal), ko je izdelek postavljen ob steno in deluje v načinu MAX.

Moč v načinu pripravljenosti

Za zagotavljanje kakovostnega delovanja električnih krogotokov, ko je napajalni kabel priklopljen v oraz električno vtičnico, enota v načinu pripravljenosti porabi približno 1,0W električne energije.

Če želite varčevati z električno energijo, odklopite napajalni kabel iz vtičnice, če enote ne upravljate.

Razred HEPA filtra EN1822 je H10.



Pozor: Na izdelku je posebna oznaka. Pomeni, da rabljenih električnih in elektronskih izdelkov ne smete odlagati skupaj z ostalimi gospodinjstvi odpadki. na koncu življenjske dobe jih morate dostaviti v center za ločeno zbiranje.

A. Informacija uporabnikom o odlaganju opreme (zasebna gospodinjstva)

1. V Evropski uniji

Pozor: Izdelka ne odlagajte v običajni zbiralnik za odpadke!

Rabljeno električno in elektronsko opremo morate obravnavati ločeno in v skladu z zakonodajo, ki zahteva pravilno obravnavo, obnavljanje in reciklažo rabljene električne in elektronske opreme.

Upoštevajoč zakonodajo, ki so jo sprejele države članice EU, morajo zasebna gospodinjstva dostaviti rabljeno električno in elektronsko opremo v brezplačne centre za ločeno zbiranje odpadkov* V določenih državah* bo lokalni trgovec brezplačno sprejel rabljeno opremo, če boste pri njem kupili nov podoben izdelek.

*) O podrobnostih se posvetujte z lokalnimi oblastmi.

Če so v vaši rabljeni električni ali elektronski opremi baterije, jih prosimo odlagajte ločeno, upoštevajoč lokalne predpise.

S pravilnim odlaganjem izdelka boste pripomogli k pravilni obravnavi, obnovi in reciklaži odpadkov ter preprečitvi potencialnih negativnih učinkov na okolje in človeško zdravje, ki bi se zaradi nepravilnega ravnanja z odpadki zagotovo pojavili.

2. V državah izven EU

Če želite zavreči izdelek, se posvetujte z lokalnimi oblastmi in poskrbite za pravilno metodo odlaganja.

Za Švico: Rabljeno električno in elektronsko opremo lahko brezplačno vrnete trgovcu, čeprav pri njem ne kupite novega izdelka. Dodatne informacije o odlaganju so na voljo na naslovu www.swico.ch ali www.sens.ch.

B. Informacije o odlaganju za poslovne uporabnike

1. V Evropski uniji

Če ste izdelek uporabljali za poslovne namene in ga želite zavreči:

Posvetujte se s SHARP-ovim trgovcem, ki vam bo posredoval informacije o prevzemu izdelka. To storitev vam lahko zaračuna, upoštevajoč stroške reciklaže. Manjše izdelke (in manjše količine) boste morda lahko oddali v lokalnem centru za ločeno zbiranje odpadkov.

Za Španijo: O vračilu rabljenih izdelkov se posvetujte z uradom za zbiranje odpadkov ali z lokalnimi oblastmi.

2. V državah izven EU

Če želite zavreči izdelek, se posvetujte z lokalnimi oblastmi in poskrbite za pravilno metodo odlaganja.

Kérjük, olvassa el ezt az útmutatót, mielőtt használná az új Légtisztítóját.

A szűrők által elnyelt szag-összetevők egy része elkülönülhet, majd azokat a kimeneti nyíláson keresztül a készülék szagként kibocsáthatja. A felhasználási környezettől függően, különösen ha a készülék a normál háztartási használatnál lényegesen komolyabb igénybevételnek van kitéve, ez a szag a vártnál rövidebb idő alatt felerősödhet. Ilyen esetben javasoljuk egy opcionális csereszűrő beszerzését.

MEGJEGYZÉS

- A légtisztító kiszűri a levegőben lebegő port és megszünteti a kellemetlen illatokat, de nem távolítja el a káros gázokat (pl. a cigaretta füstben lévő szén-monoxidot). Ha a szag forrása továbbra is fennáll, a légtisztító nem képes teljesen megszüntetni a kellemetlen szagot (például, építőanyagok szaga vagy háziállatok szaga).
- A szellőzés megkönnyítése érdekében dohányzás közben ajánlott résnyire kinyitni az ablakot.

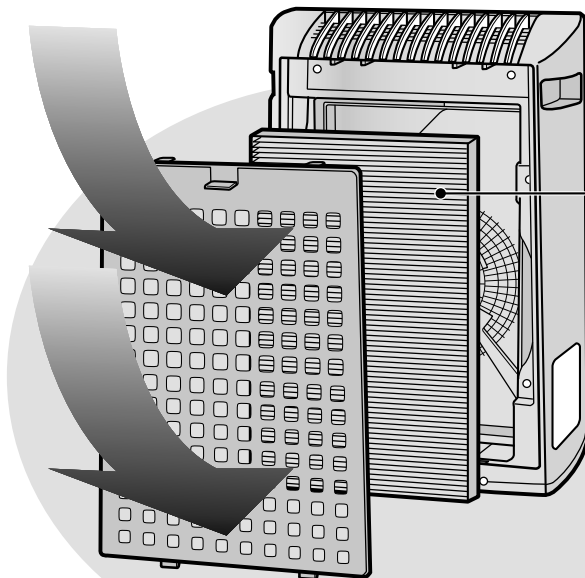

Szűrő képes eltávolítani

Porgyűjtő szűrő / Szagtalanító szűrő

Por

pollen, por, cigaretta füst részecskék, háziállatok hámsejtjei

Szagok

cigaretta füst szaga, háztartási szagok (WC / nyers szemét / háziállatok, stb.)

JELLEMZŐK

„Plasmacluster” technológia

Plasmacluster technológia plazma-kisülést használ a természetben is megtalálható pozitív és negatív ionok előállításához és kibocsátásához (“Plasmacluster ionok”).

A SHARP CORPORATION egyedülálló légtisztítási technológiája olyan allergén anyagokat képes lebontani és közömbösíteni, mint a levegőben lévő atkák ürüléke vagy váza*¹, vírusokat*², penészt és a levegőben lebegő baktériumokat*³. A technológia hatását független intézetek igazolták mind Japánban, mind más országokban.

Ha nagy sűrűségben jutattunk Plasmacluster ionokat a levegőbe, a függönyökbe vagy a kanapékba beivódott cigarettafüst szagát a technológia képes 80 perc alatt eltávolítani*⁴, és ha a Plasmacluster ionokat generáló készülék közvetlen légáramába akasztunk egy ruhaneműt, a verejték szagát egy éjszaka alatt (kb. 6 óra) alig észrevehető szintre képes lecsökkenteni.

*¹ Graduate School of Advanced Sciences of Matter, Hiroshimai Egyetem, Japán

Lebegő atkák allergén részecskéire gyakorolt hatás mérése (13 m²)-ben

*² Retroscreen Virology, Ltd., London, Egyesült Királyság

Egy 1 m³ doboz levegőjében elpusztított vírusok arányának mérése.

*³ Ishikawa Health Service Association szervezet, Japán

Levegőmintában (13 m²) lévő penész és baktériumok arányának mérése.

*⁴ Japan Spinners Inspecting Foundation szervezet, Japán

Szagtalanító hatás értékelése illatanyaggal átitatott ruhaneműn.

TARTALOMJEGYZÉK

FONTOS BIZTONSÁGI ELŐÍRÁSOK HU-2

- FIGYELMEZTETÉS HU-2
- HASZNÁLATRA VONATKOZÓ FIGYELMEZTETÉS HU-3
- TELEPÍTÉSI ÚTMUTATÓ: HU-3
- SZŰRŐ KEZELÉSE HU-3

AZ ALKATRÉSZEK MEGNEVEZÉSEI ... HU-4

- FŐEGYSÉG KIJELZŐJE HU-4
- SZEMLÉLTETŐ ÁBRA HU-4
- TARTOZÉK HU-5
- HÁTLAG HU-5

ÜZEMBE HELYEZÉS HU-6

- SZŰRŐK BEHELYEZÉSE HU-6

MŰKÖDTETÉS HU-8

- AZ ALAPKÉSZÜLÉK MŰKÖDTETÉSE ... HU-8

TISZTÍTÁS ÉS KARBANTARTÁS HU-9

- HÁTLAG HU-9
- KÉSZÜLÉK HU-9
- ÚTMUTATÓ A SZŰRŐK CSERÉJÉHEZ... HU-10

HIBAKERESÉSI SEGÉDLET HU-11

MŰSZAKI JELLEMZŐK HU-12

Köszönjük, hogy megvásárolta ezt a SHARP légtisztítót! Kérjük, a helyes használat megismerése érdekében olvassa el figyelmesen ezt az útmutatót. A készülék használata előtt olvassa el a következő részt: “Fontos biztonsági előírások.”

A használati útmutatót elolvasása után tartsa könnyen elérhető helyen az esetleges későbbi használat érdekében!

FONTOS BIZTONSÁGI ELŐÍRÁSOK

Elektromos berendezések használatakor bizonyos alapvető biztonsági szabályokat be kell tartani, beleértve az alábbiakat is:

FIGYELMEZTETÉS - Elektromos áramütés, tűz vagy más személyi sérülés elkerülése érdekében:

- A készülék használata előtt olvassa el a teljes használati útmutatót.
- Kizárólag 220-240 voltos tápcsatlakozót használjon.
- **Ne használja a készüléket, amennyiben a tápkábel vagy a tápcsatlakozó sérült, illetve amennyiben a tápcsatlakozó lötyög a fali csatlakozóban!**
- Rendszeresen távolítsa el a port a tápcsatlakozóról!
- **Ne dugja be az ujját vagy bármiféle más tárgyat a készülék levegő beömlő, illetve levegő kiömlő nyílásaiba!**
- **A tápcsatlakozó kihúzása során mindig a tápcsatlakozót fogja meg! Sose próbálja a csatlakozót a kábelnél fogva kihúzni!**

Ellenkező esetben fennáll az áramütés és/vagy a rövidzárlatból fakadó tűz veszélye.

- **Sose húzza ki a tápcsatlakozót nedves kézzel a csatlakozóból!**
- **Ne használja a készüléket gázkészülékek vagy tűzhelyek közelében!**
- **A készülék tisztítása előtt, vagy ha nem használja a berendezést, húzza ki a tápcsatlakozót a fali aljzatból.**

Ellenkező esetben fennáll a rossz szigetelésből eredő áramütés és/vagy a rövidzárlatból fakadó tűz veszélye.

- **Amennyiben a tápkábel sérült, a kockázatok kiküszöbölése érdekében cseréltesse ki azt a gyártóval, a gyártó megbízottjával, a Sharp hivatalos márkaszervizével, vagy megfelelő képesítéssel rendelkező szakemberrel!**
- Ne használja a készüléket, amikor rovarirtót fúj a levegőbe vagy olyan helységekből, ahol olajszármazékok, füstölő vagy cigaretta szikrája, illetve vegyszerek gőze kerül a levegőbe. Ne használja olyan helységben sem, ahol magas a páratartalom (pl.: fürdőszobában).
- Legyen körültekintő, amikor a készüléket tisztítja. A maró hatású tisztítószerek károsíthatják a készülék külsejét.
- Kizárólag hivatalos Sharp Márkaszerviz végezheti el a légtisztító szervizelését. Bármilyen hiba, beállítási vagy javítási munka ügyében forduljon a legközelebbi márkaszervizhez.
- A készüléket nem úgy tervezték, hogy azt fizikai, érzékelési vagy mentális képességeiben korlátozott személyek (beleértve gyerekek), vagy kezelési ismeret és tapasztalat nélküli személyek használják, kivéve, ha a biztonságukért felelős személytől a készülék használatára vonatkozó tájékoztatást megkapták vagy tevékenységüket egy ilyen személy felügyeli.

Gyerekek felügyelet nélkül ne tartózkodjanak a készülék közelében! Győződjön meg róla, hogy nem játszanak a berendezéssel.

MEGJEGYZÉS - Rádió vagy TV interferencia

Ha a légtisztító interferenciát okoz a rádió vagy a televízió vételben, próbálja meg elkerülni az interferenciát az alábbi lépések valamelyikével:

- Változtassa meg a vételi antenna helyét vagy pozícióját.
- Növelje meg a légtisztító berendezés és a rádió/TV közötti távolságot.
- Csatlakoztassa a rádió vagy TV készüléket a légtisztító berendezésétől eltérő, másik áramkörön lévő tápcsatlakozóba.
- Kérjen tanácsot, illetve segítséget a kereskedőtől vagy egy szakképzett rádió/TV szerelőtől.

FONTOS BIZTONSÁGI ELŐÍRÁSOK

HASZNÁLATRA VONATKOZÓ FIGYELMEZTETÉS

- Ne takarja le a levegő bemeneti és a kimeneti nyílást!
- Ne használja a készüléket forró tárgyak (pl. sütő vagy hőszugárzó) közelében vagy tetején! Ne használja továbbá olyan helyen sem, ahol gőz érheti a készüléket!
- Használat közben ne fektesse el a készüléket!
- **A készülék mozgatásakor a két oldalán lévő fogantyúknál fogva tartsa azt.**
Ha szállítás közben a hátlapnál fogva tartja a készüléket, a hátlap leválhat, a készülék leeshet és testi sérülést okozhat.
- **Ne működtesse a készüléket a szűrő nélkül!**
- **Ne mossa ki, és ne használja újra a szűrőt!**
A mosás nem javítja a szűrő hatásfokát, ráadásul a kimosott szűrő áramütést és meghibásodást eredményezhet.
- **A készülék külsejét kizárólag puha ruhával tisztítsa.**
A készülék külseje károsodhat, megrepedhet.
Továbbá az érzékelők működésében is rendellenességek jelentkezhetnek.

TELEPÍTÉSI ÚTMUTATÓ:

- **A készülék használatakor, kérjük, legalább 2 méter távolságra helyezze el az egységet más, elektromos hullámokat használó berendezésektől (pl.: televíziók, rádiók, órák).**
- **Kerülje az olyan helyeket, ahol a készülék bemeneti és kimeneti nyílásaival függönyök, illetve más tárgyak érintkezhetnek!**
Ellenkező esetben a függönyök, egyéb tárgyak bepiszkolódhatnak, és a készülék működésében rendellenességek jelentkezhetnek.
- **Ne használja olyan helyen, ahol a készülék hirtelen hőmérséklet ingadozásból eredő pára lecsapódásnak van kitéve!**
(Ha a fenti körülmények elkerülhetetlenek, hagyja, hogy bekapcsolás előtt a készülék 1 órát álljon a helységben.)
(Megfelelő körülmények között, 0 és 35 °C közötti szobahőmérsékleten használja.)
- **Stabil felületen helyezze el, ahol a légkeringés megfelelő.**
Ha vastag szőnyeggel borított felületen helyezi el a készüléket, az egység kis mértékben vibrálhat.
- **Ne telepítse olyan helyre, ahol korom kerülhet a levegőbe (pl. konyha, stb)!**
Hatására a készülék külseje megsérülhet.
- **Hagyjon legalább 60 cm távolságot a fal és a készülék között.**
Idővel a levegő kiömlő nyílás mögött található falfelület bepiszkolódhat. Ha hosszabb ideig azonos helyen használja a készüléket, védje meg a falat a szennyeződésektől egy PVC fólia felhelyezésével. Rendszeresen tisztítsa meg a falat.

SZŰRŐ KEZELÉSE

- A szűrő helyes kezelése és karbantartása érdekében kövesse az útmutató utasításait.
Csak a készülékhez gyártott szűrőket használjon!

AZ ALKATRÉSZEK MEGNEVEZÉSEI

FŐGYSÉG KIJELZŐJE

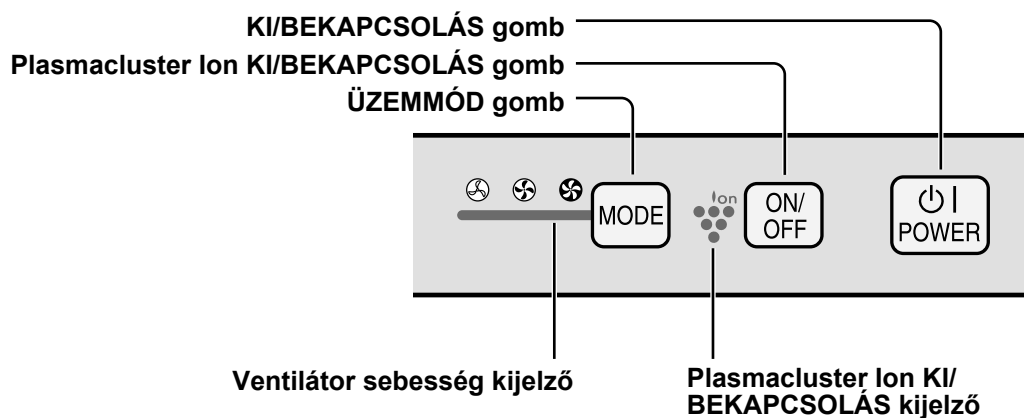

SZEMLÉLTETŐ ÁBRA

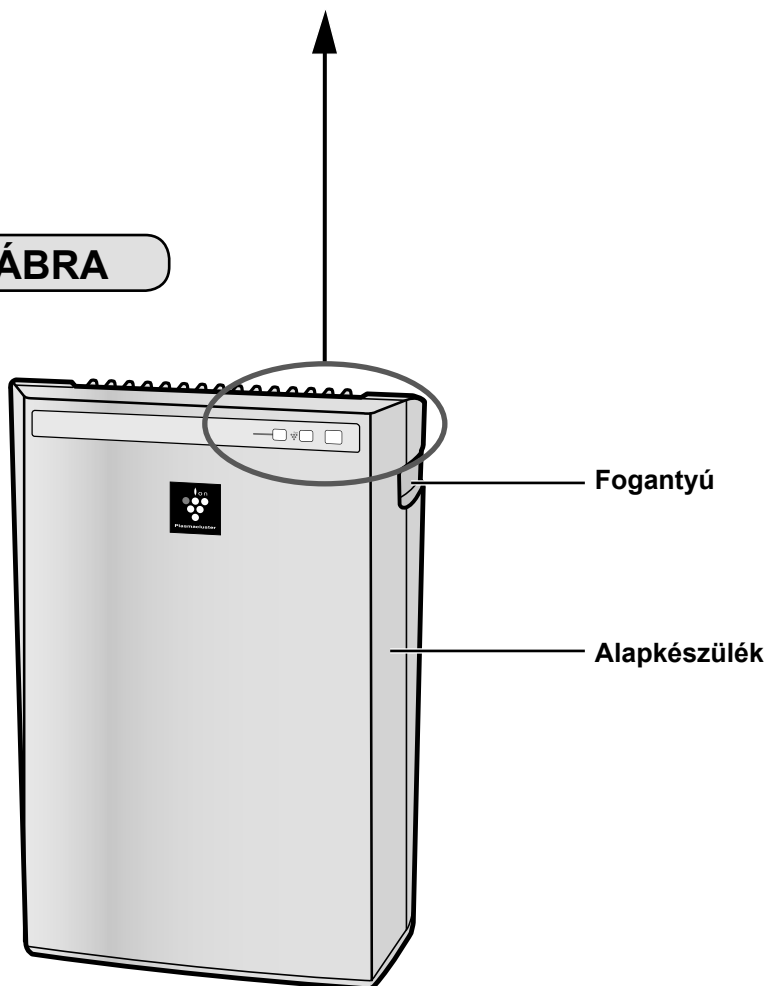

TARTOZÉK

- Használati útmutató

HÁTLAG

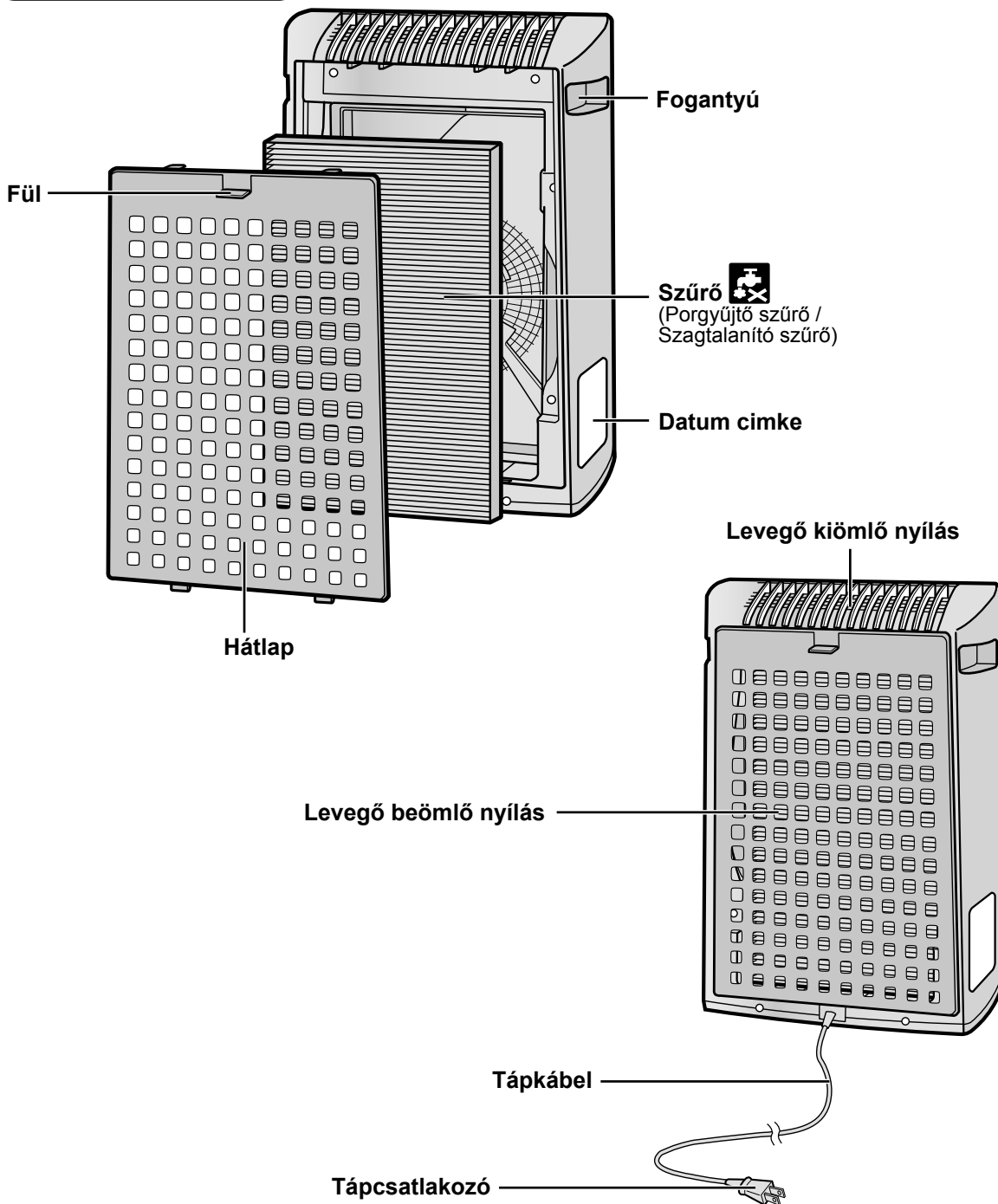

(A tápcsatlakozó formája országonként eltérhet.)

SZŰRŐK BEHELYEZÉSE

A szűrő minőségének megőrzése érdekében a készülékbe helyezett szűrők nejlonzacskóba vannak csomagolva. A készülék használata előtt távolítsa el a szűrőről a nejlonzacskót!

1 Vegye ki a szűrőt

- 1 **Vegye le a hátlapot.**
Húzza meg a hátlap tetején lévő fület.

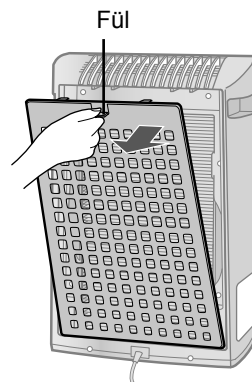

- 2 **Vegye ki a szűrőt a nejlonzacskóból.**

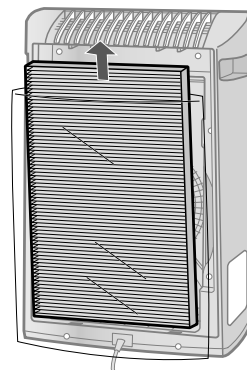

2 A szűrő behelyezése

- 1 **Helyezze a szűrőt az alapkészülékbe.**
Ne helyezze be fordítva a szűrőt, mert a készülék nem fog megfelelően működni.

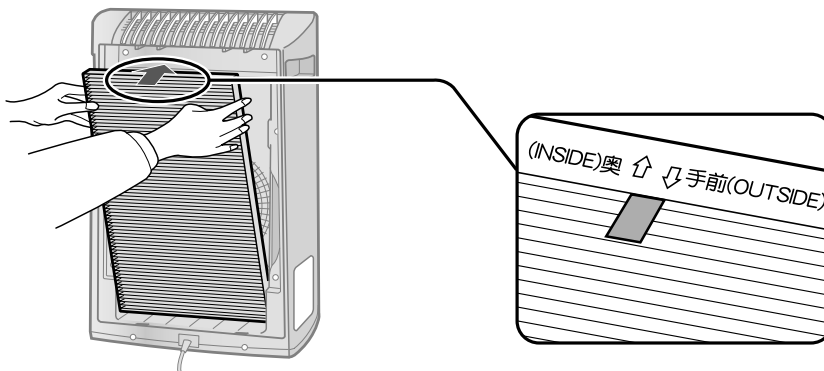

2 Helyezze vissza a hátlapot a készülékre.

Nyomja vissza, amíg a helyére nem kattan.

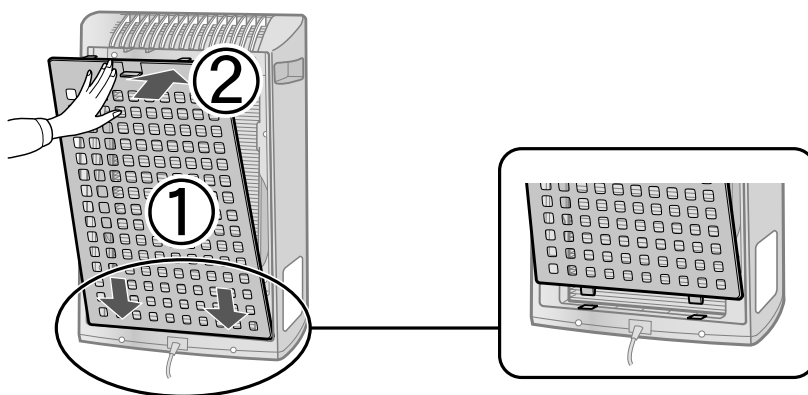

3 Írja fel a használatba vétel napját a dátum címkére.

Használja a dátumot a szűrő csere idejének meghatározásához.

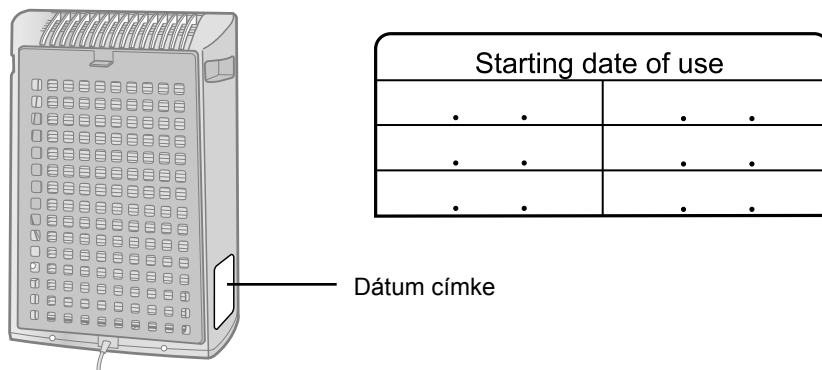

AZ ALAPKÉSZÜLÉK MŰKÖDTETÉSE

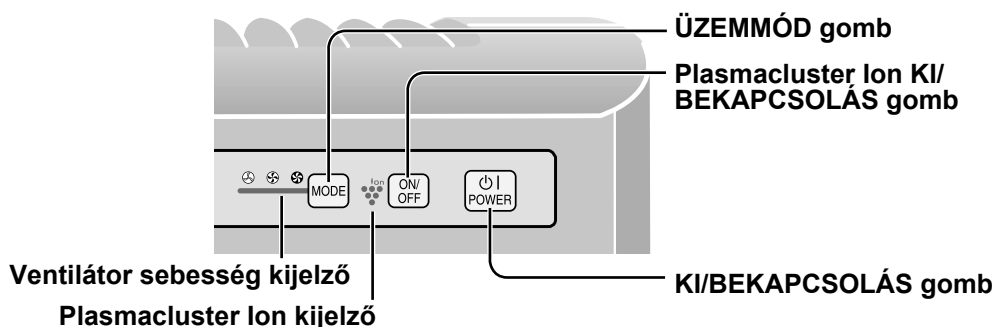

KI/BEKAPCSOLÁS gomb

- Nyomja meg a működés elindításához (rövid sipszó) és a működés leállításához (hosszú sipszó)
- Plasmacluster kijelző fénye és a ventilátor kijelző fénye ki/be kapcsol.
- Ha csak nem húzták ki a tápcsatlakozót, a készülék a korábban használt üzemmódban indul el.



ÜZEMMÓD gomb

- Nyomja meg az ÜZEMMÓD gombot a kívánt ventilátor sebesség kiválasztásához. A világító kijelző jelzi a kiválasztott ventilátor sebességet.
- Az üzemmódok az alábbiak szerint válthatók.

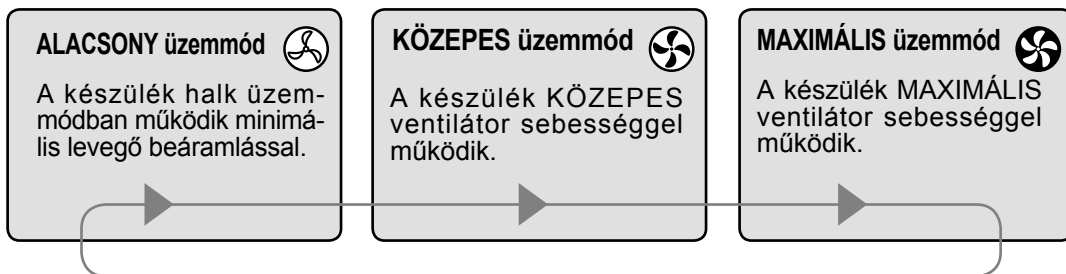

Plasmacluster Ion KI/BEKAPCSOLÁS gomb

Nyomja meg a Plasmacluster KI/BEKAPCSOLÁS gombot a Plasmacluster Ion mód KI- és BEKAPCSOLÁSÁHOZ. Ha a Plasmacluster mód BE van kapcsolva, a Plasmacluster kijelző fénye felgyullad. (kék)

TISZTÍTÁS ÉS KARBANTARTÁS

A légtisztító optimális működése érdekében rendszeresen tisztítsa meg a készüléket, a szűrőket is beleértve.

A készülék tisztításakor ne feledje el kihúzni a készülék tápcsatlakozóját! Nedves kézzel sose nyúljon a tápcsatlakozóhoz! Ellenkező esetben fennáll az áramütés és/vagy a testi sérülés veszélye.

HÁT LAP

Karbantartás gyakorisága

Kéthavonta vagy amikor por gyűlik össze a készüléken

Porszívó felcsatlakozható szívófejével vagy hasonló eszközzel óvatosan tisztítsa meg a portól a hátlapot.

Ha a hátlap erősen szennyezett

- 1** Erős szennyeződés esetén áztassa be a hátlapot konyhai tisztítószeres vízbe. (Kb. 10 percre)
Kerülje el a hátlap mosás közbeni erőteljes súrolását!
- 2** Öblítse le többször tiszta vízzel a hátlapot a mosószer maradéktalan eltávolításához.
- 3** Csepegtesse le a szűrőt a felesleges víz eltávolításához.

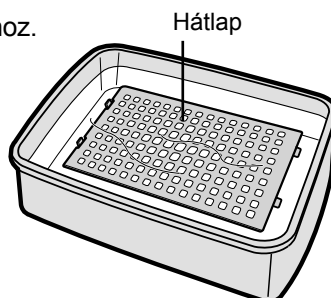
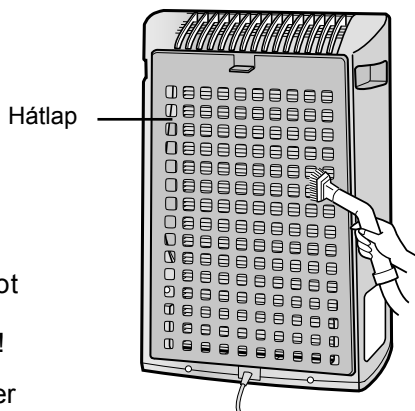

KÉSZÜLÉK

Karbantartás gyakorisága

Havonta vagy amikor por gyűlik össze a készüléken

Amilyen gyakran csak szükség, tisztítsa meg a készüléket a szennyeződésektől és a foltoktól. Ha nem tisztítja le a szennyeződéseket, később nehezebben lesznek eltávolíthatók.

Törölje át egy száraz, puha ruhával

Makacs szennyeződések és foltok esetén használjon egy puha, meleg vízzel átnedvesített rongyot.

Ne használjon illékony folyadékokat

Benzol, festékfígító, polírozó por, stb. károsíthatja a készülék külsejét.

Ne használjon tisztítószereket

A tisztítószerek összetevői károsíthatják a készüléket.

TISZTÍTÁS ÉS KARBANTARTÁS

ÚTMUTATÓ A SZŰRŐK CSERÉJÉHEZ

A szűrő élettartama függ a szobai környezettől, a használattól, és a készülék elhelyezésétől.

Ha a por és a szagok nem szűnnek meg, cserélje ki a szűrőt.

(Tekintse át a "Kérjük, olvassa el ezt az útmutatót, mielőtt használná az új Légtisztítóját" részt)

Útmutató a szűrőcsere időpontjának megválasztásához

- Az alábbi szűrő élettartam és csere időszakok meghatározásakor napi 5 cigaretta elszívását vették alapul, valamint a porgyűjtő/szagtalanító teljesítményét egy új szűrő hatásfokának felével határozták meg.

Ajánlott a szűrőt gyakrabban cserélni, ha a készülék a normál háztartási használatnál lényegesen komolyabb igénybevételnek van kitéve.

•Szűrő

Kb. 2 évvel a felnyitás után

A szűrő cseréje

- 1** A szűrők behelyezésének helyes irányával kapcsolatos információkat lásd a HU-6,7 oldalakon.
- 2** Írja fel a szűrő használatba vételének napját a dátum címkére.

Csereszűrő

Modell: FZ-Y30SFE

- Szűrő: 1 darab

Kérjük, lépjen kapcsolatba a kereskedőjével a csereszűrő beszerzése ügyében.

A szűrők elhelyezése

Kérjük, a kicserélt szűrőt a helyi előírásoknak és jogszabályoknak megfelelően helyezze el.

Szűrő anyaga:

- Szűrő: Polipropilén
- Keret: Poliészter
- Szagtalanító: aktivált szén

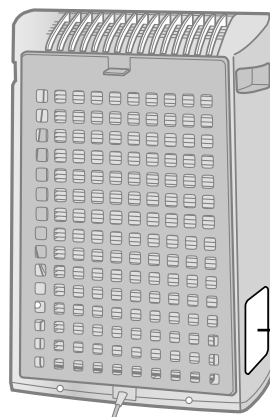

Dátum címke

HIBAKERESÉSI SEGÉDLET

A szerviz hívása előtt kérjük, nézze át az alábbi listát. Elképzelhető, hogy a felmerült hibajelenség nem a készülék hibás működéséből ered.

JELENSÉG	MEGOLDÁS (nem meghibásodás)
Nem távolítja el a szagokat és a füstöt.	<ul style="list-style-type: none">• Ha a szűrő erősen szennyezettnek tűnik, tisztítsa meg vagy cserélje ki. (Lásd a HU-9, HU-10 oldalakat.)
Kattogó vagy ketyegő hang hallatszik a készülékből.	<ul style="list-style-type: none">• Kattogó vagy ketyegő hang hallható a készülékből, amikor az ionokat állít elő.
A készülékből kijövő levegő nem szagtalan.	<ul style="list-style-type: none">• Ellenőrizze, hogy szűrő nem erősen szennyezett-e. Cserélje ki a szűrőt.• Plasmacluster légtisztítók kis mennyiségben ózont bocsátanak ki, ami kellemetlen illattal járhat. Az ózon kibocsátás jóval a megengedett szint alatti.

MŰSZAKI JELLEMZŐK

Modell		FU-Y30E		
Tápfeszültség		220-240V 50/60Hz		
Ventilátor sebesség szerinti működés	Ventilátor sebesség beállítása	MAXIMUM	KÖZEPES	ALACSONY
	Névleges teljesítmény	49 W	32 W	23 W
	Ventilátor sebesség	180 m ³ /óra	120 m ³ /óra	60 m ³ /óra
Ajánlott szobaméret		~21 m ² *1		
Nagy sűrűségű Plasmacluster ionok ajánlott szobamérete		~13 m ² *2		
Kábelhossz		2,0 m		
Méretek		356 mm (Szé) x 180 mm (Mé) x 510 mm (Ma)		
Tömeg		5,0 kg		

*1 Szobaméret, ami megfelelő a készülék maximális ventilátor sebességgel való működése mellett.
•Akkora helységet jelöl, aminek levegőjét a készülék képes 30 percen belül megtisztítani meghatározott számú porrészecskétől (JEM1467).

*2 Egy olyan szoba mérete, ahol a szoba közepén (kb. 1,2 méter magasan a padlótól) kb. 7000 ion mérhető köbcéntiméterenként, a készülék a fal mellett található és MAXIMÁLIS üzemmódban működik.

Teljesítmény-felvétel készenléti módban

Amennyiben a készülék a tápforrásra csatlakoztatva van, az elektromos áramkörök működtetése 1,0 W teljesítmény-felvételt igényel. Energiatakarékossági célból húzza ki a tápcsatlakozót, amikor a készülék nem működik!

A HEPA szűrő EN 1822 szerinti besorolása: H10.



Figyelem: A terméket ezzel a jelöléssel látták el. Ez azt jelenti, hogy a használt elektromos és elektronikus termékek nem keverhetők az általános háztartási hulladékkal. Ezekre a termékekre külön begyűjtő rendszer létezik.

A. Hulladék-elhelyezési tájékoztató felhasználók részére (magán háztartások)

1. Az Európai Unióban

Figyelem: Ha a készüléket ki akarja selejtezni, kérjük, ne a közönséges szemeteskukát használja!

A használt elektromos és elektronikus berendezéseket külön, és a használt elektromos és elektronikus berendezések szabályszerű kezeléséről, visszanyeréséről és újrahasznosításáról rendelkező jogszabályokkal összhangban kell kezelni.

A tagállamok általi végrehajtást követően az EU államokon belül a magán háztartások használt elektromos és elektronikai berendezéseiket díjmentesen juttathatják vissza a kijelölt gyűjtőlétesítményekbe*. Egyes országokban* a helyi kiskereskedés is díjmentesen visszaveheti Öntől a régi terméket, ha hasonló új terméket vásárol.

*) A további részletekről, kérjük, érdeklődjön az önkormányzatnál.

Ha használt elektromos vagy elektronikus berendezésében elemek vagy akkumulátorok vannak, kérjük, előzetesen ezeket selejtezze ki a helyi előírásoknak megfelelően.

A termék szabályszerű kiselejtezésével Ön segít biztosítani azt, hogy a hulladék keresztülmenjen a szükséges kezelésen, visszanyerési és újrahasznosítási eljáráson, ezáltal közreműködik a lehetséges káros környezeti és humán egészségi hatások megelőzésében, amelyek ellenkező esetben a helytelen hulladékkezelés következtében előállhatnának.

2. Az EU-n kívüli egyéb országokban

Ha a terméket ki szeretné selejtezni, kérjük, forduljon az önkormányzathoz, és érdeklődjön a helyes hulladék-elhelyezési módszerről.

B. Hulladék-elhelyezési tájékoztató vállalati felhasználók részére

1. Az Európai Unióban

Ha a terméket üzleti célokra használta, és ki kívánja selejtezni:

Kérjük, forduljon a SHARP kereskedéshez, ahol tájékoztatják Önt a termék visszavételéről.

Lehetséges, hogy a visszavételből és újrahasznosításból eredő költségeket felszámítják.

Előfordulhat, hogy a helyi hulladékbegyűjtő létesítmény átveszi a kisebb termékeket (és kis mennyiségeket).

2. Az EU-n kívüli egyéb országokban

Ha a terméket ki szeretné selejtezni, kérjük, forduljon az önkormányzathoz, és érdeklődjön a helyes hulladék-elhelyezési módszerről.

SHARP